

(12)

MODEL DE UTILITATE ÎNREGISTRAT

(21) Nr. cerere: **U 2020 00061**

(22) Data de depozit: **26/11/2020**

(45) Data publicării înregistrării și eliberării modelului de utilitate: **29/11/2021** BOPI nr. **11/2021**

(73) Titular:

• **FORM BAGS S.P.A., VIA DEL
COMMERCIO 2, FORMIGINE MO, IT**

(72) Inventatori:

• **GIANCARLO SAVI, C/O FORM BAGS
S.P.A., VIA DEL COMMERCIO 2,
FORMIGINE MO, IT**

(74) Mandatar:

**ROMINVENT S.A.,
STR. ERMIL PANGRATTI NR.35,
SECTOR 1, BUCUREȘTI**

(54) **CARCASĂ REALIZATĂ DINTR-UN MATERIAL DE ORIGINE
CELULOZICĂ, CUM AR FI HÂRTIE, CARTON SAU FOLIE DE
ACETAT, DESTINATĂ SĂ CONȚINĂ OBIECTE DE DIFERITE
TIPURI CARE URMEAZĂ SĂ FIE EXPUSE SPRE VÂNZARE**

(57) Rezumat:

Invenția se referă la o carcasă realizată dintr-un material de origine celulozică, cum ar fi hârtie, carton sau folie de acetat, destinată să conțină obiecte de diferite tipuri care urmează să fie expuse spre vânzare. Carcasa conform invenției cuprinde doi pereți (2 și 3) plați la suprafață și prevăzuți cu un contur poligonal, care sunt suprapuși unul pe celălalt pentru a forma un spațiu (4) intermediar pentru diferite obiecte, spațiul (4) intermediar fiind închis pe cel puțin trei laturi (5, 6 și 7) consecutive ale conturului poligonal menționat, cel puțin o latură (8) fiind deschisă pentru a face accesibil spațiul (4) intermediar din exterior și este prevăzută cu niște mijloace (11) pentru închiderea și deschiderea acesteia, unul dintre pereții (3) plați la suprafață și opuși este prevăzut cu o fereastră (9) acoperită cu o folie (10) din material transparent, de origine celulozică, pentru a face vizibilă cel puțin o parte din obiectele prezente în spațiul intermediar (4), cel puțin una din laturi (8) este prevăzută cu niște mijloace (16) concepute pentru a suspena conținutul pe un suport.

Revendicări: 10

Figuri: 5

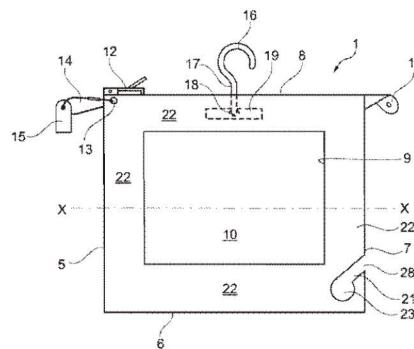

Fig. 1



CARCASĂ REALIZATĂ DINTR-UN MATERIAL DE ORIGINE CELULOZICĂ, CUM AR FI HÂRTIE, CARTON SAU FOLIE DE ACETAT, DESTINATĂ SĂ CONȚINĂ OBIECTE DE DIFERITE TIPURI CARE URMEAZĂ SĂ FIE EXPUSE SPRE VÂNZARE

5

DESCRIERE

Prezenta invenție se referă la o carcasă realizată dintr-un material de origine celulozică, cum ar fi hârtie, carton sau folie de acetat, destinată să conțină obiecte de diferite tipuri care urmează să fie expuse spre vânzare.

Expunerea poate avea loc în unități de afișare tradiționale prevăzute cu suporturi proeminente în consolă dintr-un perete de fundal, de care pot fi suspendate carcusele sau cu panouri de prezentare tradiționale prevăzute cu rafturi.

Carcusele destinate să conțină obiecte de diferite tipuri care urmează să fie expuse spre vânzare și destinate a fi folosite și drept containere de transport după achiziționare, sunt cunoscute în stadiul tehnicii și constau dintr-o cutie din material transparent, turnabil, cum ar fi, de exemplu, PVC configurat în forma și dimensiunea obiectului care urmează să fie expus și cumpărat, cum ar fi produsele destinate îngrijirii corporale și personale, precum și produsele cosmetice sau o multitudine de baterii pentru aparate, carioci, markere sau articole de îmbrăcăminte, cum ar fi curele și cravate, chiloți sau costume de corp pentru sugari.

Cutia este prevăzută cu un capac de închidere detașabil, posibil turnat dintr-o singură bucată cu cutia, care este conectat prin intermediul unor articulații flexibile, și prevăzut cu un atașament cu o gaură cu contur profilat pentru suspendarea carcusei pe suporturile panoului de prezentare.

Carcusele realizate în conformitate cu stadiul cunoscut al tehnicii au dezavantajul implicării unor costuri ridicate de reciclare, odată ce nu mai sunt utilizate, deoarece sunt realizate complet din material plastic PVC.

S-a perceput astfel necesitatea înlocuirii carcuselor din PVC, cu carcusele complet realizate din material de origine celulozică, care totuși trebuie să ofere aceleași funcții ca și carcusele din PVC, în ceea ce privește capacitatea de a conține obiecte care urmează să fie expuse spre vânzare și posibilitatea de a le vedea, cel puțin parțial, printr-o fereastră transparentă a unui perete al carcusei.

Problema care stă la baza invenției este de a obține o carcasă cu o astfel de structură care să asigure aceleași funcții ca și cele din cazul stadiului tehnicii, folosind materiale de origine organică sau celulozică, cum ar fi hârtia, cartonul și, pentru porțiuni transparente, folia de acetat, adică materiale care pot fi ușor reciclate într-o manieră ecologică.

Problema este rezolvată de către o carcasă, care are o structură conform revendicării 1 prezentată în cele ce urmează.

Invenția va fi descrisă în continuare cu referire la unele variante de realizare preferate a acesteia, furnizate doar în scop ilustrativ și nu limitativ, prezentate în desenele anexate, în care:

- Figura 1 prezintă o vedere frontală a unei carcasi realizate conform invenției, într-o primă variantă de realizare a acesteia, cu o fereastră transparentă formată într-unul dintre pereții săi laterali;
- Figura 2 prezintă o vedere de sus a carcasi din Figura 1;
- Figura 3 prezintă o secțiune a semifabricatului de carcasă din Figura 1 luată de-a lungul liniei X-X din Figura 1;
- Figura 4 prezintă o vedere frontală a unei carcasi conform invenției, într-o a doua variantă de realizare a acesteia, cu o fereastră transparentă care se extinde până la marginea pereților;
- Figura 5 prezintă o vedere frontală a unei carcasi conform invenției, într-o a treia variantă de realizare a acesteia.

Cu referire la desenele specificate mai sus și, în particular, cu referire la Figurile 1, 2 și 3, o carcasă, obținută dintr-un material de origine celulozică, conform invenției, este indicată în ansamblu cu 1.

Carcasa 1 derivă dintr-un semifabricat prestabilit cu o lățime și o înălțime astfel încât să formeze, prin plieri convenționale, un prim perete 2 și un al doilea perete 3, suprapuși reciproc formând un spațiu intermediar 4 destinat să conțină obiectele, neprezentate.

Pereții 2 și 3 sunt plani la suprafață și sunt prevăzuți cu un contur poligonal. În varianta de realizare din figura 1, conturul carcasi 1 este un patrulater și spațiul intermediar 4 menționat este închis de trei laturi consecutive 5, 6 și 7 ale conturului

poligonal menționat, în timp ce latura suplimentară 8 este deschisă pentru a face accesibil spațiul intermediar 4 din exterior.

Peretele 3 este prevăzut cu o fereastră 9 acoperită de o folie 10 din material transparent pentru a face vizibilă cel puțin o parte din obiectele prezente în spațiul intermediar 4 menționat.

În aceeași variantă de realizare prezentată în figura 1, latura 8 a conturului poligonal este prevăzută cu mijloace pentru a închide și a deschide latura deschisă menționată, care cuprinde un fermoar convențional indicat în întregime de 11, cu cursorul 12.

Aproape de poziția de închidere a cursorului 12 al fermoarului 11, pereții 2 și 3 ai carcusei pot avea o gaură de trecere 13 cuplabilă printr-un sigiliu de garanție convențional 14 cu eticheta 15.

Carcasa 1, în varianta de realizare prezentată în figura 1, poate fi prevăzută cu mijloace adaptate pentru a suspenda carcasa și conținutul acesteia de un suport, neprezentat.

Într-o variantă de realizare particulară, mijloacele de suspendare menționate cuprind un cârlig 16 care se extinde din peretele 2 coplanar cu acesta. Axul 17 al cârligului 16, care trece prin grosimea peretelui 2 cu o tijă 18, este fixat în interiorul acestuia, printr-o bară transversală convențională 19.

Într-o variantă de realizare alternativă, mijloacele de suspendare ale carcusei 1 pot consta dintr-o deschidere 20 accesibilă de pe latura 7 a carcusei, care, printr-un canal 21 tăiat în marginea 22, se termină într-o gaură 23 cu care un element de suspendare convențional al unui panou de prezentare se poate angaja.

Marginea 22 este aranjată într-o parte a ferestrei transparente 9 și se întinde, în mod egal, în jurul întregii ferestre 9.

Cu referire la figura 4, într-o altă variantă de realizare a invenției, carcasa, indicată în ansamblul său cu 100, are un contur trapezoidal cu o latură cea mai lungă 101, o latură opusă, cea mai scurtă 102 și laturile opuse înclinate 103 și 104.

Peretele frontal este prevăzut cu o fereastră largă 105 închisă cu o folie transparentă de acetat, indicată cu 106.

Latura 101 este închisă prin rabatarea clapei 107 a peretelui posterior al carcusei de-a lungul laturii 101 a conturului.

Mijloacele de suspendare a carcusei 100 pot fi prevăzute pe aceeași latură 101 sub forma unei urechi 108 prevăzută cu o gaură configurată tradițional 109.

O altă variantă de realizare a carcasei conform invenției este cea prezentată în figura 5 din desene și indicată cu 200.

Într-o asemenea variantă de realizare, carcasa are un contur trapezoidal cu laturile paralele opuse 201 și 202 și laturile opuse înclinate 203, 204.

- 5 Peretele frontal este prevăzut cu o fereastră 205 acoperită cu o folie transparentă 206 realizată din acetat și deschiderea și închiderea carcusei realizate pe latura cea mai lungă 201 cuprind mijloace constând din clapa 207 a peretelui posterior pliată pe porțiunea frontală.

- 10 Mijloacele de suspendare a carcusei, realizate în marginea inferioară 208 a conturului carcusei 200, sunt sub forma unei găuri configurate tradițional 209.

Alte variante de realizare a carcusei, echivalente cu cele ilustrate, pot fi realizate conform invenției, fără a se îndepărta de scopul protecției acesteia, așa cum este descris mai sus și revendicat în cele urmează.

15

20

25

30

REVEDICĂRI:

1) Carcasă realizată dintr-un material de origine celulozică, cum ar fi hârtie, carton sau folie de acetat, destinată să conțină obiecte de diferite tipuri care urmează să fie
 5 expuse spre vânzare, cuprinzând un prim (2) și un al doilea perete (3) suprapuși unul pe altul pentru a forma un spațiu intermediar (4) destinat să conțină obiectele, primul și al doilea perete (2, 3) menționați fiind plați la suprafață și prevăzuți cu un contur poligonal, spațiul intermediar (4) menționat fiind închis pe cel puțin trei laturi consecutive (5, 6, 7) ale conturului poligonal menționat, cel puțin una (8) dintre laturi
 10 fiind deschisă pentru a face accesibil spațiul intermediar (4) menționat din exterior, **caracterizată prin aceea că** latura deschisă (8, 101, 201) menționată este prevăzută cu mijloace (11,107, 207) pentru a o închide și deschide, și **prin aceea că** cel puțin unul dintre pereții plați la suprafață și opuși este prevăzut cu o fereastră (9,105, 205) acoperită cu o folie de material transparent (10,106, 206) pentru a face
 15 vizibilă cel puțin o parte din obiectele prezente în spațiul intermediar (4) menționat.

2) Carcasă conform revendicării 1, în care conturul poligonal menționat este patrulater (1).

20 3) Carcasă conform revendicării 1, în care conturul poligonal menționat este trapezoidal (100, 200), una dintre laturile principale ale trapezului (101, 201) fiind cea deschisă prevăzută cu mijloace (107, 207) pentru închiderea și deschiderea acesteia.

25 4) Carcasă conform oricăreia dintre revendicările de la 1 la 3, **caracterizată prin aceea că** cel puțin una dintre laturile conturului este prevăzută cu mijloace (16,109, 209) concepute pentru a suspenda carcasa și conținutul acesteia pe un suport.

30 5) Carcasă conform revendicării 4, în care mijloacele de suspendare menționate constau dintr-un cârlig (16) fixat la cel puțin un perete (2) dintre pereții suprapuși menționați și care se extinde în exterior din latura (8) conturului.

6) Carcasă conform revendicării 4, în care mijloacele de suspendare menționate constau dintr-o gaură (23,109, 209) formată în cel puțin unul dintre pereții suprapuși

menționați în apropierea laturii deschise prevăzute cu mijloace pentru închiderea și deschiderea acesteia.

- 5 **7)** Carcasă conform oricăreia dintre revendicările de la 1 la 6, **caracterizată prin aceea că** respectivul perete plat la suprafață prevăzut cu o fereastră (9105, 205) acoperită de o folie de material transparent (10, 106, 206) are o porțiune de cadru (22, 23) care se extinde de-a lungul marginii ferestrei transparente menționate paralelă cu cel puțin două dintre laturile opuse ale conturului.
- 10 **8)** Carcasă conform revendicării 7, **caracterizată prin aceea că** porțiunea de cadru menționată se extinde paralelă față de toate laturile conturului.
- 15 **9)** Carcasă conform oricăreia dintre revendicările de la 1 la 8, în care mijloacele menționate pentru închiderea și deschiderea laturii deschise menționate a conturului poligonal constau dintr-un fermoar (11).
- 20 **10)** Carcasă conform oricăreia dintre revendicările de la 1 la 8, în care mijloacele menționate pentru închiderea și deschiderea laturii deschise menționate a conturului constau dintr-o clapă (107, 207) a unuia dintre pereții suprapuși, pliată pe peretele subiacent la nivelul laturii deschise (101, 201) menționate.

25

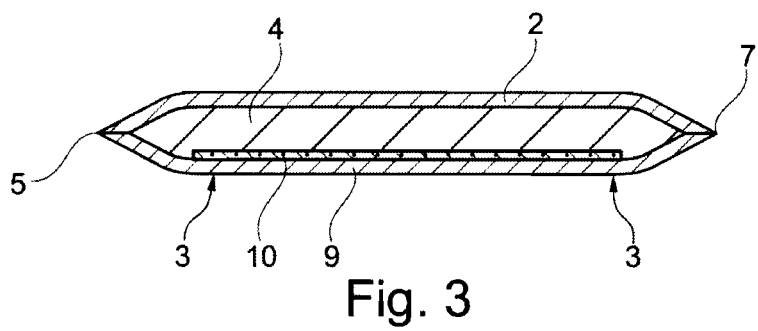
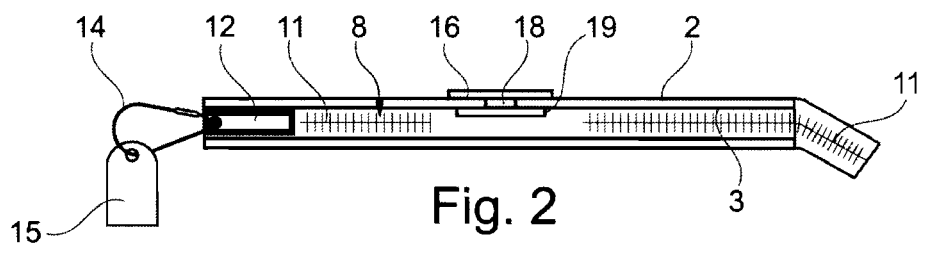
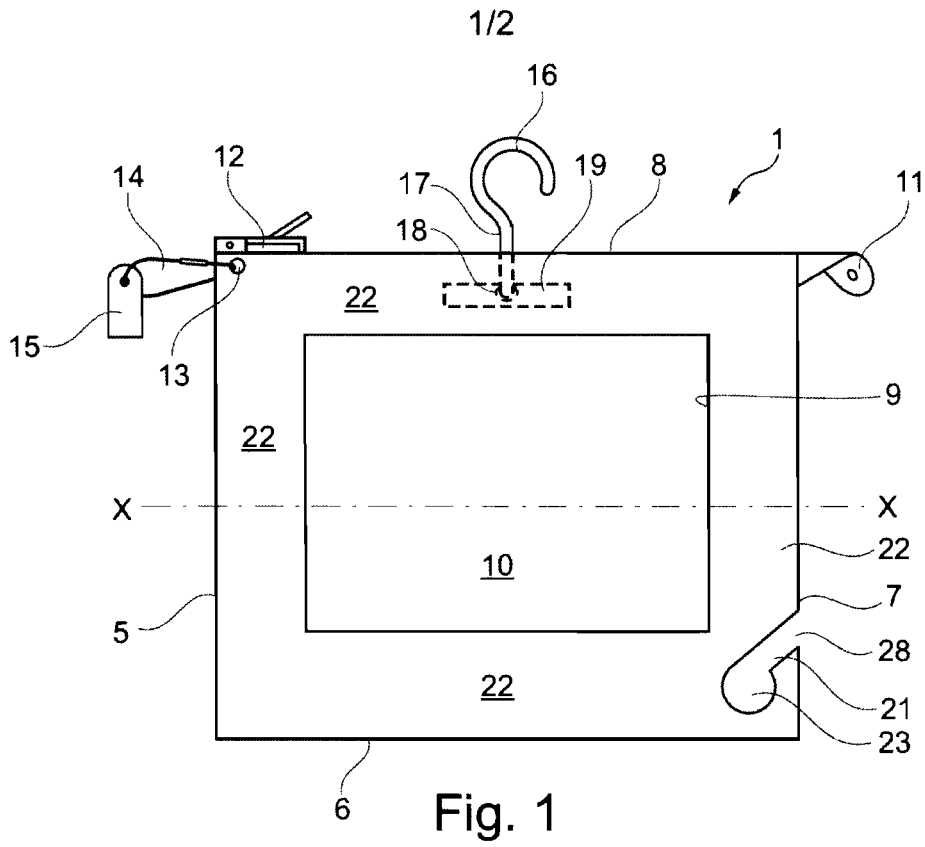

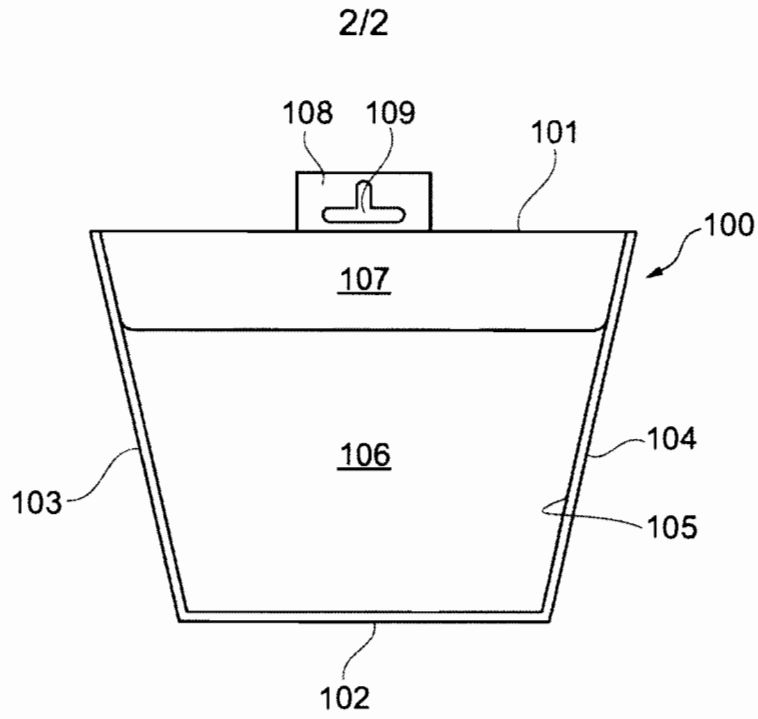

Fig. 4

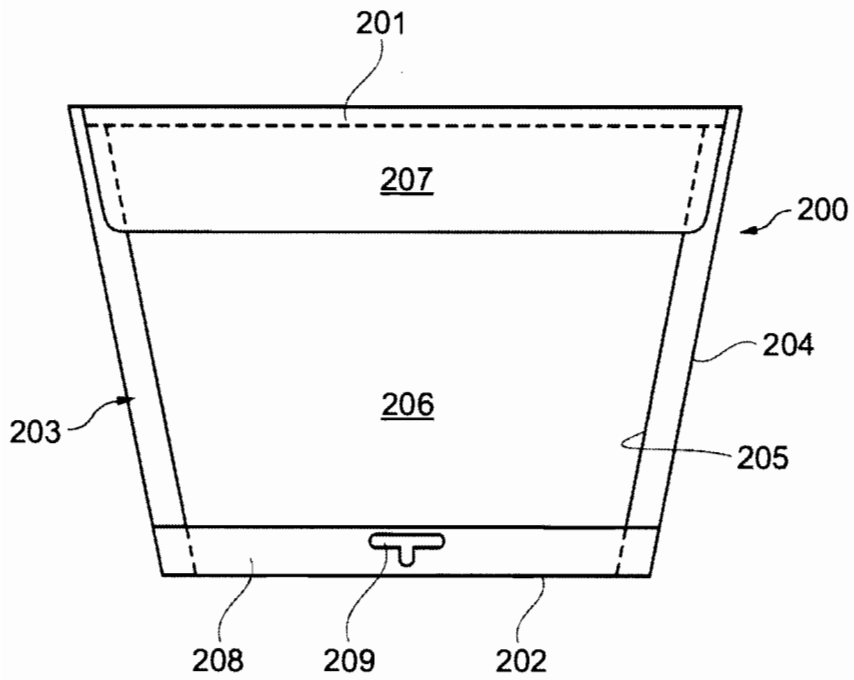

Fig. 5