

(12) **MODEL DE UTILITATE ÎNREGISTRAT**

(21) Nr. cerere: **u 2016 00049**

(22) Data de depozit: **28/12/2016**

(45) Data publicării înregistrării și eliberării modelului de utilitate: **30/01/2018** BOPI nr. **1/2018**

(73) Titular:

• **MONACO COFFEE**
S.R.L., STR.NORDULUI NR.6,
PIATRA NEAMȚ, NT, RO

(72) Inventatori:

• **DIRDARA KLAUS, STR.PROGRESULUI**
NR. 1, BL.B9, SC.A, AP.20, PIATRA NEAMȚ,
NT, RO

Data publicării raportului de documentare întocmit
conform art.18 : 29/11/2022

(54) **SISTEM PUBLICITATE-VÂNZARE,
INTERACTIV-NONINTERACTIV**

(57) Rezumat:

Invenția se referă la un sistem de publicitate/vânzare care reunește într-un singur dispozitiv derularea de clipuri video și/sau audio și fotografiile pe televizoare, monitoare, tablete, telefoane, calculatoare, laptopuri, în scopul de a prezenta clienților sau oricăror altor persoane clipuri video și/sau audio publicitare, de a vinde produse, de a prezenta produse și/sau servicii, acestea având rolul de a informa și/sau recompensa clienții, clienții potențiali sau alte persoane pentru a le atrage către produsele prezentate. Sistemul conform invenției cuprinde un modul al unei unități centrale de prelucrare (CPU) care comunică cu mai multe module ale unui automat de vânzare a produselor, și anume: un modul al unor senzori de proximitate care evaluează câte persoane se află în zona automatului, un modul al unei imprimante, care are rolul de a tipări diverse mesaje, texte, invitații, coduri de acces, și altele asemenea, destinate unui client, un modul al unei camere video care transmite imagini către modulul unității centrale de prelucrare, un modul de preluare a unor semnale având rolul de a colecta semnale din automatul de vânzare și de a le transmite către modulul unității centrale de prelucrare care le va analiza, pe baza unor protocoale prestabilite, semnalele putând să cuprindă informații privind buna funcționare a automatului, consumul produselor din automatul de vânzare, sau alte informații, un modul al unui sistem audio, un modul al acționărilor aparatului și un modul monitor pentru interacțiunea vizuală cu clienții; sistemul mai cuprinde un modul al operatorului, care poate fi acționat de un operator uman și care comunică, prin intermediul unității centrale de prelucrare, cu modulele automatului de vânzare a produselor, pentru a crea o legătură între operator și clientul automatului de vânzare a produselor.

Revendicări: 4

Revendicări modificate: 6

Figuri: 19

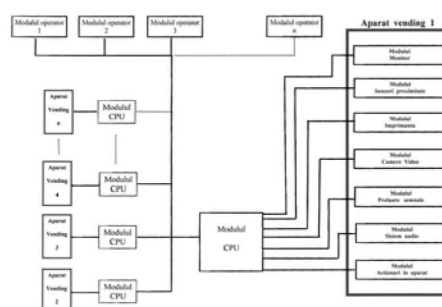

Fig. 19





OFICIUL DE STAT PENTRU INVENȚII ȘI MĂRCI



DIRECȚIA BREVETE DE INVENȚIE
ȘI SUPORT AL INOVĂRII

Cont IBAN: RO29 TREZ 7032 0F36 5000 XXXX
Trezoreria Sector 3, București
Cod fiscal: 4266081

Serviciul Examinare de Fond: Electricitate-Fizica

RAPORT DE DOCUMENTARE

Încadrarea documentelor relevante în categorii de documente citate este orientativă asupra stadiului tehnicii și nu reprezintă o concluzie asupra îndeplinirii condițiilor prevăzute la art.1 alin.(1) din Legea nr.350/2007 privind modelele de utilitate.

CMU nr.: u 2016 00049	Data de depozit: 28/12/2016	Data de prioritate:
-----------------------	-----------------------------	---------------------

Titlul invenției	SISTEM PUBLICITATE-VÂNZARE, INTERACTIV-NONINTERACTIV
------------------	--

Solicitant	DIRDARA KLAUS, STR.PROGRESULUI NR.1, BL.B9, SC.A, AP.20, PIATRA NEAMȚ, RO
------------	---

Clasificarea cererii (Int.Cl.)	G06Q30/02 (2006.01)
--------------------------------	---------------------

Domenii tehnice cercetate (Int.Cl.)	G06Q G06F
-------------------------------------	-----------

Colecții de documente de modele de utilitate cercetate	RO, DE, AT, CZ, SK, FR, CN, JP, KR
Baze de date electronice cercetate	RoPatentSearch, EPODOC
Literatură non-brevet cercetată	

Documente considerate a fi relevante		
Categoria	Date de identificare a documentelor citate și, unde este cazul, indicarea pasajelor relevante	Relevant față de revendicarea nr.
X	WO01/45004A1 (Promo Vu [US]) 21.06.2001 pag. 2-4, pag. 6-8, pag. 10-16, fig. 1-3 * * *	1-4

Formular MU02

Documente considerate a fi relevante - continuare		
Categoria	Date de identificare a documentelor și, unde este cazul, indicarea pasajelor relevante	Relevant față de revendicarea nr.
X	WO2004/049100 (The Advertising Firm, Inc. [US]) 10.06.2004 pag. 3-7, fig. 3 * * *	1-4
X	US2011/0184812 (Break Room Media LLC, [US]) 28.07.2011 par. [0026], pag. 3-6, fig. 3A, 4 * * *	1-4
Observații:		
Notă:	O.S.I.M. nu a luat în considerare, din punctul de vedere al relevanței, cererile de brevet sau de model de utilitate având data de depozit anterioară datei de depozit a C.M.U. pentru care s-a întocmit prezentul, și care nu au fost publicate de O.S.I.M. până la data întocmirii prezentului.	

Data redactării: 06.06.2017

Examinator,
ing. Daniela CRISTUDOR

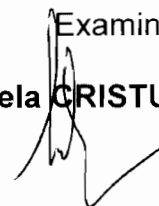

Litere sau semne, conform ST.14, asociate categoriilor de documente citate	
<p>A - Document care definește stadiul general al tehnicii și care nu este considerat de relevanță particulară;</p> <p>D - Document menționat deja în descrierea cererii de model de utilitate pentru care este efectuată cercetarea documentară;</p> <p>E - Document de brevet sau de model de utilitate având o dată de depozit sau de prioritate anterioară datei de depozit a cererii în curs de documentare, dar care a fost publicat la sau după data de depozit a acestei cereri, document al cărui conținut ar constitui un stadiu al tehnicii relevant;</p> <p>L - Document care poate pune în discuție data priorității/lor invocată/e sau care este citat pentru stabilirea datei de publicare a altui document citat sau pentru un motiv special (se va indica motivul);</p> <p>O - Document care se referă la o dezvăluire orală, utilizare, expunere, etc;</p>	<p>P - Document publicat la o dată aflată între data de depozit a cererii și data de prioritate invocată;</p> <p>T - Document publicat ulterior datei de depozit sau datei de prioritate a cererii și care nu este în contradicție cu aceasta, citat pentru mai bună înțelegere a principiului sau teoriei care fundamentează invenția;</p> <p>X - document de relevanță particulară: invenția revendicată nu poate fi considerată nouă sau nu poate fi considerată ca implicând o activitate inventivă, când documentul este luat în considerare singur;</p> <p>Y - document de relevanță particulară: invenția revendicată nu poate fi considerată ca implicând o activitate inventivă, când documentul este combinat cu unul sau mai multe alte documente de aceeași categorie, o astfel de combinație fiind evidentă unei persoane de specialitate;</p> <p>& - document care face parte din aceeași familie de modele de utilitate.</p>