



(12)

## CERERE DE BREVET DE INVENȚIE

(21) Nr. cerere: **a 2019 00371**

(22) Data de depozit: **20/06/2019**

(41) Data publicării cererii:  
**30/12/2019** BOPI nr. **12/2019**

(71) Solicitant:  
• **MIND SPA S.R.L.**,  
STR. TRAIAN DEMETRESCU NR. 127,  
SIBIU, SB, RO

(72) Inventatori:  
• **LEȘCĂU ALEXANDRU EMIL**,  
STR. TILIȘCA NR. 34, SC.A, AP. 20, SIBIU,  
SB, RO;

• **TROANCA DANIEL FLORIN**,  
STR. D.D. ROȘCA NR. 10, SIBIU, SB, RO

(74) Mandatar:  
**APPELLO BRANDS S.R.L.**, STR. ȘOIMULUI  
NR. 18, SC.A, ET. 5, AP. M6, SIBIU, SB

## (54) ECHIPAMENT PENTRU JOC SPORTIV CU MINGE

### (57) Rezumat:

Invenția se referă la un echipament pentru un joc sportiv cu minge, cum ar fi fotbalul. Echipamentul conform invenției este alcătuit dintr-o mantinelă (M) modulară, demontabilă, realizată prin montarea unor rame (1) metalice susținute de niște suporturi (S) pe toate cele patru laturi ale unui perimetru de formă dreptunghiulară și două porți (P) dreptunghiulare care formează o suprafață de joc, ramele (1) fiind fixate între ele cu ajutorul unor șuruburi și acoperite, pe una din suprafețe, cu un material din policlorură de vinil, suprafața de joc fiind traversată de niște tije (2) transversale, dispuse perpendicular pe laturile lungi ale suprafeței de joc, tije (2) cu secțiune circulară, care sunt fixate rigid și la anumite distanțe la partea superioară a mantinelei (M), în suporturile (S) de sprijin, pe lungimea tijelor (2) fiind montate niște piese (3) mobile care culisează pe acestea, fiecare piesă (3) mobilă având dispuse două mânere (4), și în care fiecare jucător ține mâinile pe respectiva piesă (3) mobilă culisantă, astfel încât acesta se mișcă doar în lateral, în stânga sau în dreapta, atât cât se poate mișca această piesă (3).

Revendicări: 2  
Figuri: 8

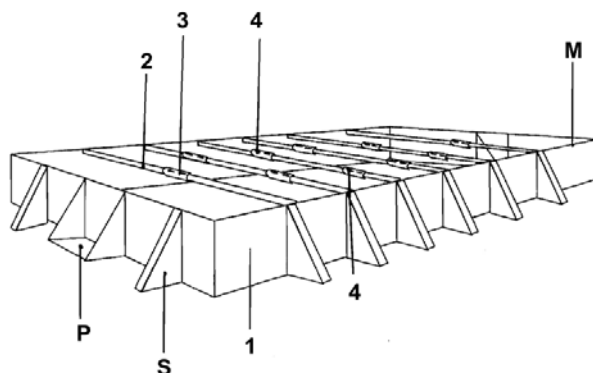
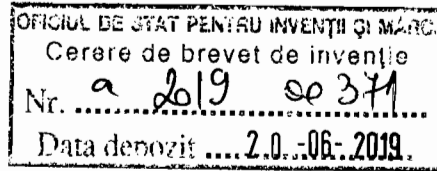

Fig. 1

Cu începere de la data publicării cererii de brevet, cererea asigură, în mod provizoriu, solicitantului, protecția conferită potrivit dispozițiilor art. 32 din Legea nr. 64/1991, cu excepția cazurilor în care cererea de brevet de invenție a fost respinsă, retrasă sau considerată ca fiind retrasă. Întinderea protecției conferite de cererea de brevet de invenție este determinată de revendicările conținute în cererea publicată în conformitate cu art. 23 alin. (1) - (3).





## Echipament pentru joc sportiv cu minge

Invenția se referă la un echipament modular pentru un joc sportiv cu minge, de tipul unui joc de fotbal, care se desfășoară între două echipe, după reguli specifice, pe un teren special amenajat, demontabil, echipa câștigătoare fiind declarată echipa care a înscris cele mai multe goluri la finalul timpului regulamentar de joc.

Jocul are două variante de joc: prima variantă, cea clasică în care mobilitatea jucătorilor este redusă, iar aceștia se joacă cu o singură minge și a doua variantă, în care jucătorii sunt legați cu corzi elastice iar aceștia se joacă simultan cu două mingi de fotbal.

La acest tip de joc pot participa persoane din toate categoriile de vârstă: copii peste 6 ani, adolescenți, adulți, persoane vârstnice, din ambele categorii de sexe, masculin sau feminin.

Este cunoscut clasicul joc de fotbal, care se desfășoară pe un teren rectangular, delimitat de linii trasate direct pe suprafața de joc, două porți dispuse pe laturile mici ale terenului, suprafața de joc prezentând linii de marcaj pentru diferite lovituri la poartă, ce sunt executate de jucători cu ajutorul unei mingi, care trebuie să fie introdusă în poarta adversă.

Din brevetul **FR 2885375** este cunoscută o structură temporară capabilă de a fi ridicată pentru desfășurarea unui eveniment sportiv, structură realizată din mai multe tuburi gonflabile susținute de bare de legătură care asigură și conectarea respectivelor tuburi.

Documentul **WO2019/075533** prezintă un echipament portabil pentru instalarea și formarea unui teren de sport, echipament constituit din module de forma unui container, ce conțin elemente pentru două incinte, stâlpi,

plase, module de iarbă artificială, podea, structură de acces și alte accesorii sportive.

Alte tipuri de competiții sportive, care simulează într-o oarecare măsură jocul de fotbal, sunt desfășurate cu ajutorul unor jucării, conform documentelor **EP 0316989**, **EP238805** și **GB228963**, unde pe o suprafață de joc dispusă la nivelul unei mese, mingea este lovită de niște figurine ce sunt montate și fixate rigid pe niște tije transversale, paralele și care sunt manevrate rotite sau culisate înainte - înapoi, de participanții la joc.

Problema pe care o rezolvă invenția constă în realizarea unui echipament pentru desfășurarea unui joc sportiv cu minge, între două echipe, ce reduce mobilitatea jucătorilor și a posibilității de înaintare a acestora către poarta adversă, echipament care depășește dezavantajele terenurilor existente, sporește viteza de reacție a jucătorilor și solicită atenția acestora.

Echipamentul pentru jocul sportiv cu minge în prima varianta de realizare, este alcătuit dintr-o mantinelă modulară, demontabilă, realizată prin montarea unor rame metalice pe toate cele patru laturi ale unui perimetru de formă dreptunghiulară, două porți dreptunghiulare, ce formează suprafața de joc, rame ce sunt prinse între ele mecanic cu șuruburi și acoperite pe una din suprafețe, cu material pvc sau material moale de orice altă natură, suprafața de joc fiind traversată de niște tije transversale, cu secțiune circulară, care sunt fixate rigid la anumite distanțe la partea superioară a mantinelei, în niște suporturi de sprijin, iar pe lungimea tijelor fiind montate niște piese mobile ce culisează pe acestea, fiecare piesă mobilă având dispuse două mânere și în care, fiecare jucător ține mâinile pe respectiva piesă culisantă și se mișcă doar în lateral, în stânga sau în dreapta atât cât se poate mișca această piesă.

În a doua variantă a echipamentului acesta este constituit din niște corzi elastice prinse la un capăt de suporturile de sprijin dintre două rame și la

celălalt capăt de niste centuri cu care sunt înfășurati jucătorii, jucătorii între ei fiind prinși deasemenea cu corzi metalice.

Mantinelele se amplasează pe orice suprafață de joc care permite jocul cu mingea de fotbal.

Avantajele pe care le aduce prezentul echipament sunt :

- Jocul sportiv se poate juca pe orice suprafață de joc care permite jocul cu mingea de fotbal;
- Oferă participanților ocazia de a petrece timp, de a se juca și de a gusta bucuria victoriei împreună;
- Sporește distracția și buna dispoziție a jucătorilor.

În cele ce urmează este dat un exemplu de realizare a echipamentului pentru jocul sportiv cu minge, conform figurilor 1-6 care reprezintă :

Figura 1. Vedere de ansamblu a echipamentului conform invenției;

Figura 2. Vedere schematică de sus a echipamentului și amplasarea jucătorilor;

Figura 3. Vedere piesă mobilă montată pe tija transversală;

Figura 4. Detaliu mânăre;

Figura 5. Vedere piesă mobilă;

Figura 6. Sistem de prindere și fixare a unei tije transversale .

Figura 7. Sistem de prindere și fixare a jucătorilor în a doua variantă a echipamentului;

Figura 8. Vedere corzi elastice;

Figura 9. Vedere corzi elastice și centura.

Echipamentul pentru jocul sportiv cu minge, conform invenției, este destinat jocului de tipul unui joc de fotbal, care se desfășoară între două echipe, după reguli specifice, echipa câștigătoare fiind declarată echipa care a înscris cele mai multe goluri la finalul timpului regulamentar de joc. Amplasarea jucătorilor este exemplificată în figura 2, jucătorii unei prime echipe fiind orientați spre dreapta, respectiv jucătorii celei de-a doua echipe fiind orientați spre stânga. Jucătorii celor două echipe se pot mișca doar în lateral pe suprafața de joc, înspre stânga sau înspre dreapta lor.

Echipamentul în prima variantă de realizare este compus dintr-o mantinelă **M** modulară și demontabilă dispusă pe întreg perimetrul suprafeței de joc, având o înălțime de 1,25 m. Mantinela **M** este realizată din montarea unor rame metalice **1** susținute de suporturi de sprijin **S** pe toate cele patru laturi ale terenului, rame ce sunt prinse între ele cu șuruburi și acoperite pe una din suprafețe, respectiv suprafața interioară a mantinelei, cu material pvc sau material moale de orice altă natură. Pe fiecare din laturile mici ale suprafeței de joc este montată câte o poartă **P**.

Deasupra ramelelor **1** pe laturile lungi ale mantinelei **M**, sunt perpendicular șase tije transversale **2**, rigidizate mecanic, câte trei tije pentru fiecare echipă, după cum se vede în figurile 1 și 2.

De-a lungul acestor tije transversale **2**, fiecare echipă amplasează respectând regulile și locația, un portar, doi apărători și doi atacanți. Jucătorii celor două echipe se pot mișca doar în lateral, înspre stânga sau înspre dreapta lor de-a lungul tijelor transversale **2**, tot timpul jocului, menținând mâinile pe niște piese mobile **3**, cilindrice. Fiecare jucător prinde cu mâinile cele două mânere **4** fixate pe fiecare piesă mobilă **3** și să se mișcă doar atât cât permite culisarea respectivei piese mobile **3** de-a lungul tijei transversale **2** pe care este montată.

În jocul clasic, jucătorii vor utiliza o singură minge de fotbal, pe care o joacă astfel încât să fie introdusă în poarta echipei adverse de cât mai multe ori.

A doua variantă de realizare a echipamentului, atunci când este mai dificil de a se monta tije transversale rigide, echipamentul presupune ca jucătorii să poarte câte o centură **5**, care are două bretele **6** de fiecare fiind prinsă câte o coardă elastică **7** prevăzute la capete cu carabine **8** astfel încât, prin intermediul acestora jucătorii dispuși pe o linie transversală imaginată, să fie legați între ei. Jucătorii de la marginea terenului vor fi legați de suportii de sprijin **S** tot prin corzi elastice **7**.

În acest mod, jucătorii vor avea mobilitate limitată în funcție de lungimea și gradul de elasticitate al corzilor elastice **7**.

O altă modalitate de joc presupune ca jucătorii să utilizeze simultan două mingi de fotbal, mingi din același sortiment, cu aceleași dimensiuni și caracteristici, cu același scop de a introduce mingile de cât mai multe ori în poarta echipei adverse.

Reguli pentru joc:

1. Fiecare jucător este invitat să mențină o atitudine de respect și fair play față de toți jucătorii și față de arbitru.
2. Este interzis contactul cu picioarele jucătorilor adversi sau șutarea mingii de fotbal în mod deliberat pentru a lovi pieptul sau capul jucătorilor adversi. Jucătorul care încalcă această regulă suferă o eliminare de 1 minut.
3. Este interzisă sprijinirea greutății corpului pe benzile transversale ale terenului.
4. Pentru protecția mâinilor jucătorii pot utiliza mănuși.
5. Organizatorii nu sunt responsabili pentru orice vătămare care ar putea apărea în timpul jocului. Fiecare jucător este responsabil să mențină o atitudine de fair play.
6. Fiecare echipă are 5 jucători. Jucătorii nu își pot schimba locurile în timpul jocului. Ei își pot schimba locurile doar în perioada de time-out (de 15 secunde) sau în timpul pauzei (de 5 minute). Fiecare echipă

- poate să ceară un număr de maxim 3 reprize de time-out fiecare a câte 15 secunde. Fiecare membru al echipei poate striga time-out iar arbitrul va cronometra timpul pentru time-out.
7. Jucătorii ating mingea doar cu piciorul. Fiecare jucător poartă pantofi pentru sport, teniși, etc.
  8. Fiecare joc durează 20 de minute (10 minute fiecare parte a jocului). Echipa câștigătoare este cea care ajunge la 10 puncte sau cea care are cele mai multe puncte la sfârșitul timpului de joc. Dacă la sfârșitul timpului de joc scorul este egal timpul de joc se extinde cu 5 minute. Dacă și după timpul de prelungire scorul este în continuare egal atunci se trece la faza loviturilor de penalty.
  9. Procedura de penalty. Această procedură este similară cu cea a loviturilor de departajare (de la 11 metri) din fotbalul clasic. Jucătorul care efectuează lovitura, se plasează în poziția ultimului apărător al propriei echipe și din această poziție, având mingea la maxim 50 de cm în fața sa, va șuta mingea spre poarta adversă.
  10. Jucătorii nu își pot schimba locul în timpul jocului. Schimbarea locurilor sau introducerea jucătorilor noi are loc doar în timpul timeout-ului sau la pauză.
  11. Mingea de fotbal trebuie să circule tot timpul sub barele transversale dispuse paralel pe lungimea terenului. În cazul în care mingea iese în afara terenului, aceasta este reintrodusă în joc prin aruncarea ei la mijlocul terenului de către arbitru. Fiecare jucător are voie să țină mingea maxim 10 secunde; Mingea aflată în posesia jucătorului trebuie pasată sau șutată iar dacă mingea este reținută mai mult de zece secunde jucătorul înregistrează o greșeală personală. (la 3 greșeli personale acumulate echipa adversă bate lovitură de penalty).
  12. Măinile fiecărui jucător trebuie să rămână tot timpul în contact cu suprafața mânerelor de pe piesele mobile montate pe barele transversale. Ridicarea unei mâini în timpul jocului se consideră greșeală personală iar un cumul de 3 greșeli personale se soldează cu

lovitură de penalty pentru echipa adversă. Fiecare jucător ține mâinile pe piesa culisantă și se mișcă doar în lateral, în stânga sau în dreapta atât cât se poate mișca această piesă.

Echipamentul conform invenției se poate utiliza ca produs și platformă pentru practicarea sportului de echipă. Oferă posibilitatea copiilor și părinților de a petrece timp de calitate și de a se juca împreună.

Echipamentul poate fi utilizat de către copii de cel puțin 7 ani, adolescenți și adulți. Se pot forma echipe mixte de copii și părinți. Jocul solicită efortul fizic al jucătorilor, atenția, coordonarea și optimizează comunicarea și relaționarea la nivel de echipă.

Echipamentul poate fi produs din materiale deja existente pe piața de construcții. Acest fapt face ca producerea lui să fie posibilă în număr mare într-un număr restrâns de zile. Întreținerea echipamentului constă în verificarea și schimbarea principalelor piese componente, respectiv: panouri tip mantinelă, tije transversale, piese mobile, mânere, porți și plase de fotbal.



## REVEDICARE

1. Echipament pentru joc sportiv cu minge, **caracterizat prin aceea că** este alcătuit dintr-o mantinelă (**M**) modulară, demontabilă, realizată prin montarea unor rame metalice (**1**) susținute de suporturi (**S**) pe toate cele patru laturi ale unui perimetru de formă dreptunghiulară și două porți (**P**) dreptunghiulare, ce formează suprafața de joc, ramele (**1**) fiind prinse între ele mecanic cu șuruburi și acoperite pe una din suprafețe, cu material pvc sau material moale de orice altă natură, suprafața de joc fiind traversată de niște tije transversale (**2**), dispuse perpendicular pe laturile lungi ale suprafeței de joc, tije (**2**) cu secțiune circulară, care sunt fixate rigid și la anumite distanțe la partea superioară a mantinelei (**M**), în suporturile de sprijin (**S**), pe lungimea tijelor (**2**) fiind montate niște piese mobile (**3**) ce culisează pe acestea, fiecare piesă mobilă (**3**) având dispuse două mânere (**4**) și în care, fiecare jucător ține mâinile pe respectiva piesă mobilă (**3**) culisantă, astfel încât el se mișcă doar în lateral, în stânga sau în dreapta atât cât se poate mișca această piesă.
2. Echipament pentru joc sportiv conform revendicării 1, **caracterizat prin aceea că** în suporturile de sprijin (**S**), pe o linie imaginară transversală sunt prinse alternant câte o coardă elastică (**7**) și o centură (**5**) pentru fiecare jucător, prinse între ele prin intermediul unor carabine (**8**) și unor bretele (**6**), corzile elastice oferind jucătorilor mobilitate redusă în funcție de gradul de elasticitate și lungimea corzilor .

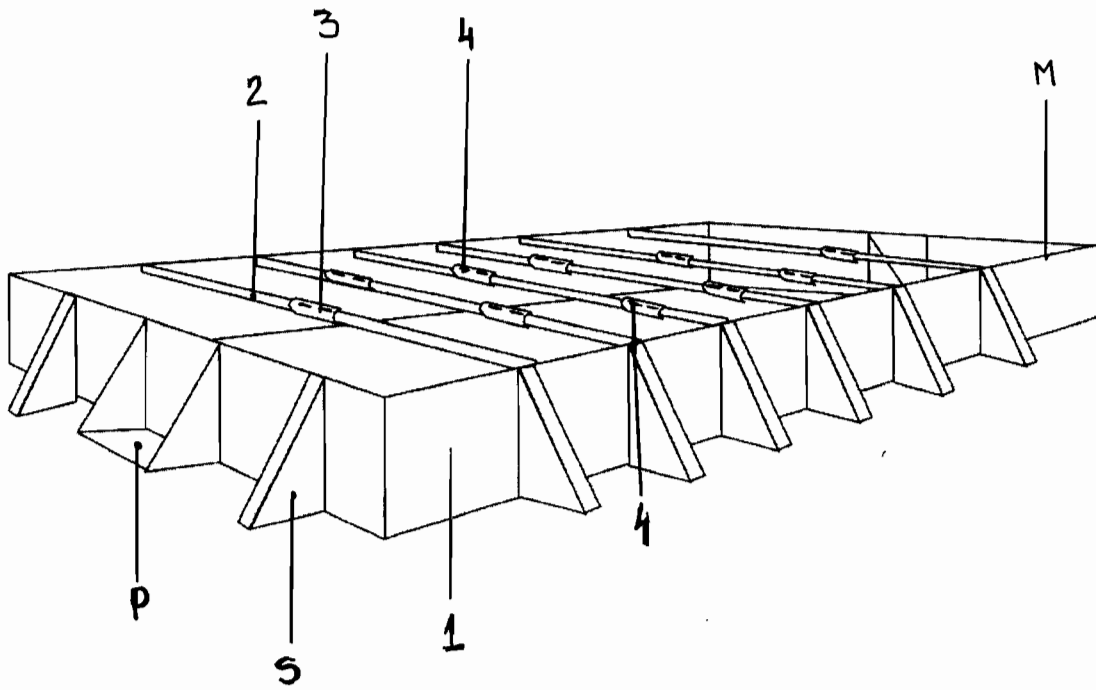

Fig.1

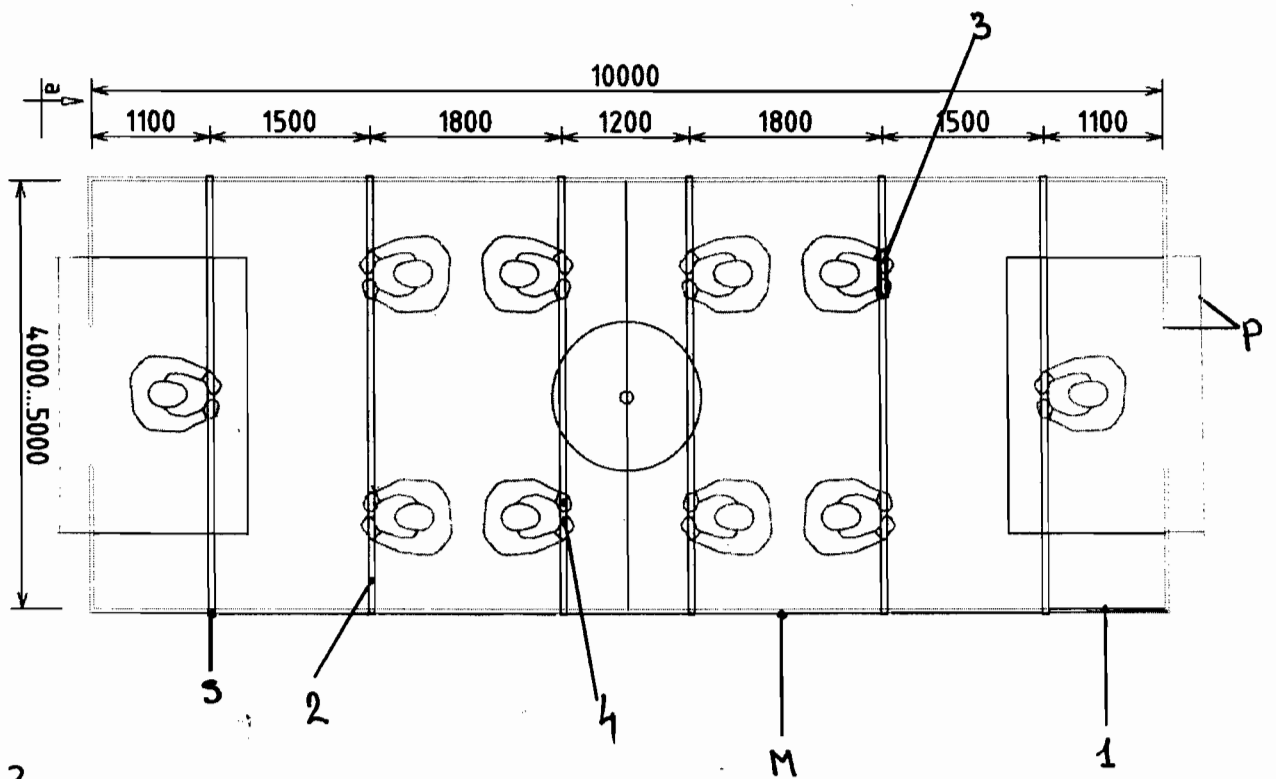

Fig. 2

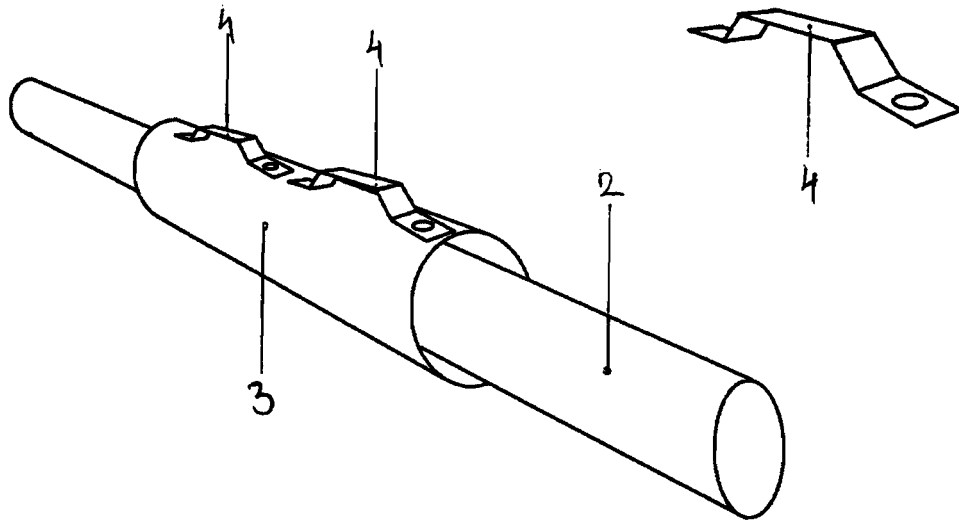

Fig. 3

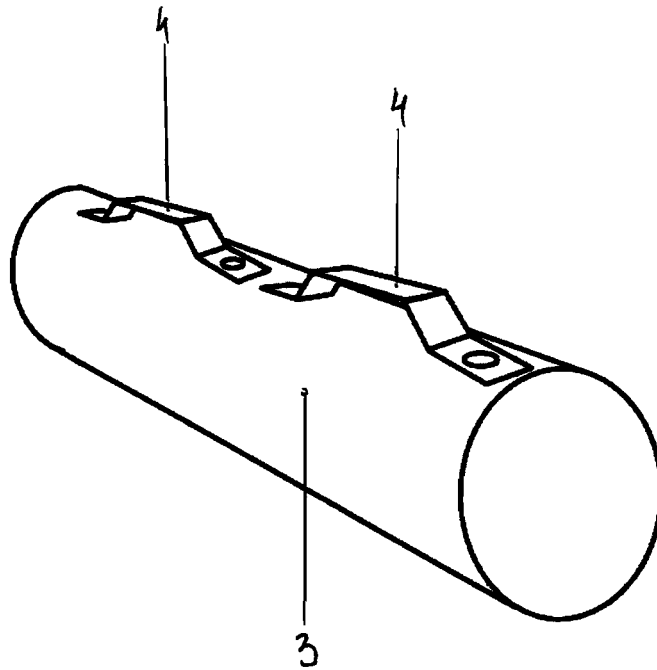

Fig. 4

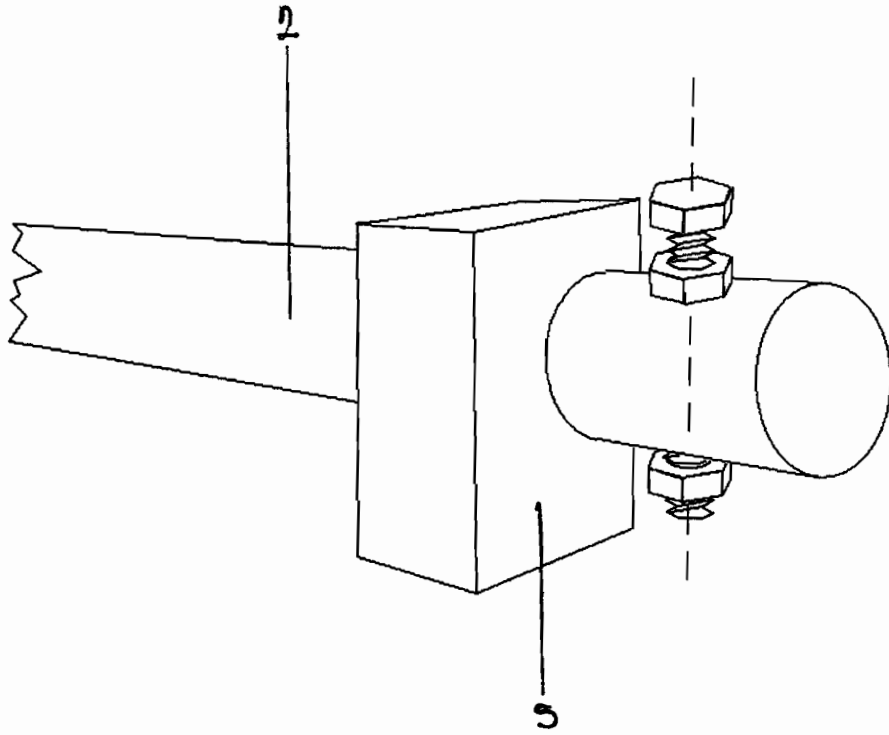

Fig. 5

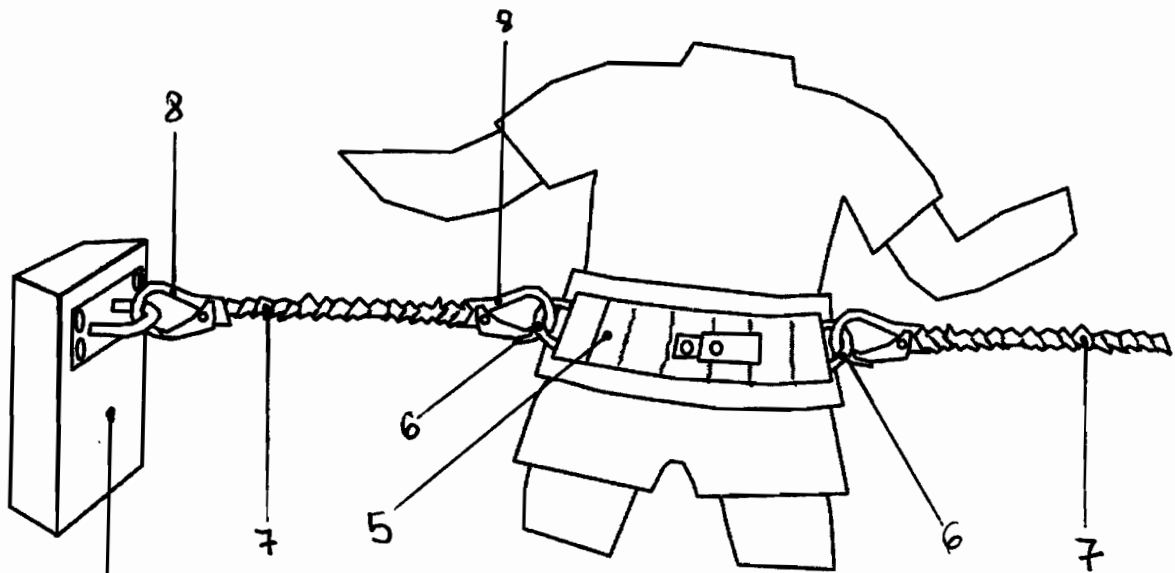

Fig. 6

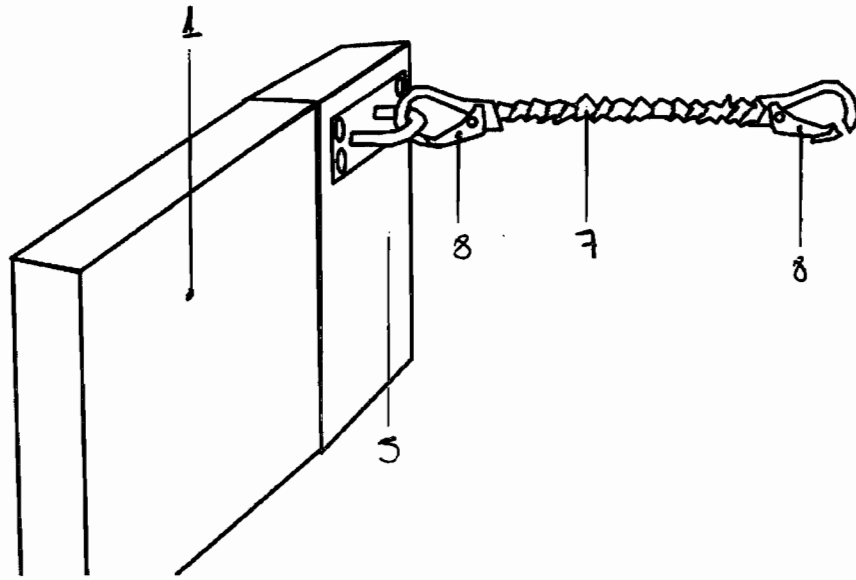

Fig. 7

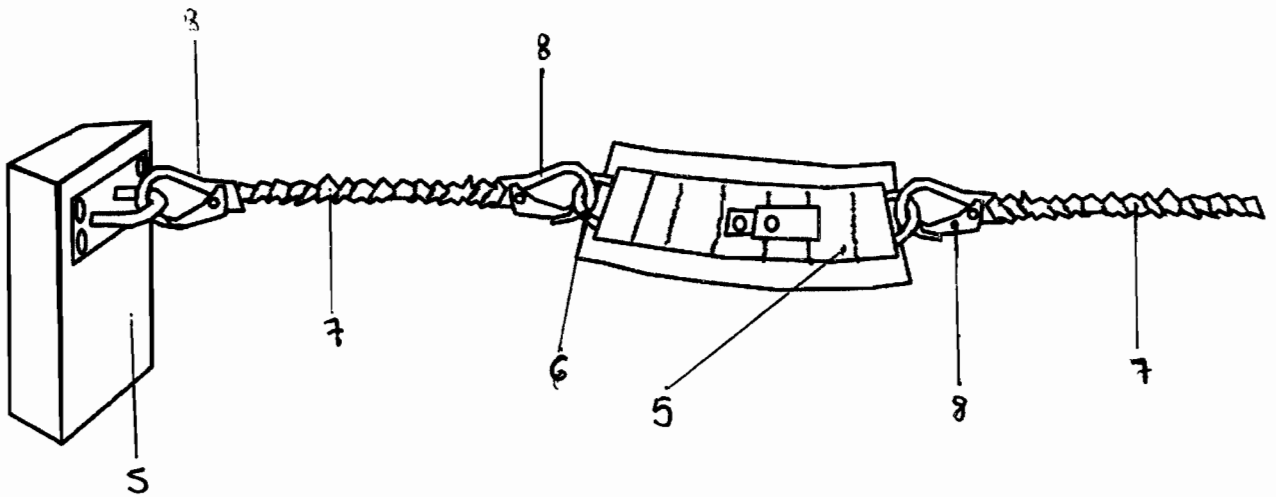

Fig. 8