



(12)

BREVET DE INVENȚIE

(21) Nr. cerere: **a 2017 01080**

(22) Data de depozit: **11/12/2017**

(45) Data publicării mențiunii acordării brevetului: **30/06/2023** BOPI nr. **6/2023**

(41) Data publicării cererii:
27/04/2018 BOPI nr. **4/2018**

(73) Titular:
• **ZLATE IONUȚ, ALEEA FIZICIENILOR**
NR. 13, BL. 3A, SC. 1, ET. 3, AP. 23,
SECTOR 3, BUCUREȘTI, B, RO

(72) Inventatori:
• **ZLATE IONUȚ, ALEEA FIZICIENILOR**
NR. 13, BL. 3A, SC. 1, ET. 3, AP. 23,
SECTOR 3, BUCUREȘTI, B, RO

(56) Documente din stadiul tehnicii:
US 3638890 A; US 2005/0082319 A1

(54) **UMERAȘ PENTRU POȘETĂ/GEANTĂ DE DAMĂ ȘI EȘARFĂ**



RO 132465 B1

1 Invenția se referă la un umeraș pentru poșetă/geantă și eșarfă folosit pentru așezarea
2 poșetelor/genților și a eșarfelor pe o bară de umeraș fără să lase cute și urme pe poșeta/
3 geanta sau pe baretele acesteia.

 Sunt cunoscute mai multe tipuri de umerașe pentru poșete/genți.

5 Prin comparație cu documentul **US 3638890 A**, considerat stadiul tehnicii cel mai
6 relevant, invenția de față diferă prin bucla 3 de la partea inferioară folosită pentru susținerea
7 unei eșarfe sau a unui fular și prin cele două piese curbate 2 din tablă profilată care pot
8 susține atât barete rotunde cât și barete late, fixate pe o porțiune laterală de sârmă îndoită,
9 formând un unghi cuprins între 10-20 grade.

10 Soluția din documentul **US 2005/0082319 A1** prezintă dezavantajul faptului că
11 suportul pentru baretele poșetei/genții este o simplă sârmă care poate lăsa urme pe barete
12 sau poate chiar șifona poșeta/geanta. De asemenea, soluția de mai sus nu este adecvată
13 pentru depozitarea pe bara de umerașe.

14 Problemele pe care le rezolvă invenția de față sunt legate de modul de depozitare
15 al poșetelor/genților și eșarfelor. Poșeta/geanta este depozitată pe acest umeraș într-o
16 poziție similară cu cea în care este purtată, iar baretele, la așezarea pe umeraș, își păstrează
17 poziția din timpul folosirii (pe umăr sau pe braț) poșetei/genții.

18 O altă problemă pe care o rezolvă această invenție este depozitarea în același loc
19 a poșetei/genții și a eșarfei sau eșarfelor care se asortează cu cea poșetă/geantă.

 Avantajele folosirii umerașului pentru poșetă/geantă și eșarfă sunt:

- 21 - poșeta/geanta este depozitată într-o poziție similară cu cea în care este purtată;
22 - la așezarea pe umeraș, baretele poșetei/genții își păstrează poziția din timpul
23 folosirii acesteia (pe umăr sau pe braț);
24 - eșarfa poate fi depozitată în același loc cu poșeta/geanta, pentru o ușoară asortare
25 la momentul folosirii.

26 Umerașul pentru poșetă/geantă și eșarfă este realizat dintr-o sârmă îndoită în așa
27 fel încât la un capăt să se poată agăța de o bară de umerașe iar la celălalt capăt să poată
28 susține două table profilate și curbate. La partea inferioară, care și susține cele două table
29 profilate și curbate, sârma este îndoită cu o rază destul de mare pentru a crea o buclă
30 pentru susținerea unei eșarfe sau a unui fular.

31 Capătul care se agăța de bara de umerașe este îndoit în plan perpendicular pe planul
32 în care este îndoit celălalt capăt (fig. 2).

33 Partea a doua este formată din două table profilate și îndoite așezate într-un unghi
34 de aproximativ 10-20 grade.

35 Tablele sunt profilate pentru a susține atât barete rotunde cât și barete late (fig. 3a,
36 3b, 3c).

37 Tablele profilate sunt îndoite la o rază aproximativ egală cu raza naturală medie a
38 umărului unei femei.

39 Lungimea pe care tabla este îndoită trebuie să fie mai mare de $\frac{1}{2}$ din lungimea
40 cercului de înfășurare, astfel încât capetele tablei profilate să nu intre în contact cu baretele
41 poșetei/genții (fig. 4) pentru a nu lăsa urme pe acestea.

42 Cele două table profilate și îndoite sunt fixate de sârma îndoită direct (fig. 1a) sau cu
43 ajutorul unei piese intermediare (fig. 1b, 1c) la un unghi între 10 și 20 grade. Îmbinarea se face
44 în zona de contact dintre cele două table profilate, la mijlocul arcului de cerc descris de cele
45 două profile (fig. 1a).

RO 132465 B1

Revendicare

Umeraș pentru poșetă/geantă de damă și eșarfă alcătuit dintr-o sârmă îndoită în forma literei S care are un capăt îndoit ce se poate agăța pe o bară pentru umerase iar la celălalt capăt este prevăzut pentru susținerea obiectelor, **caracterizat prin aceea că** capătul îndoit de la partea inferioară prezintă o buclă (3) utilizată pentru susținerea unei eșarfe sau a unui fular, iar la capătul buclei are fixate două piese curbate (2) din tablă profilată peste care se așează baretele unei poșete sau ale unei genți și care sunt fixate între ele, pe o porțiune laterală, formând un unghi cuprins între 10-20 grade.

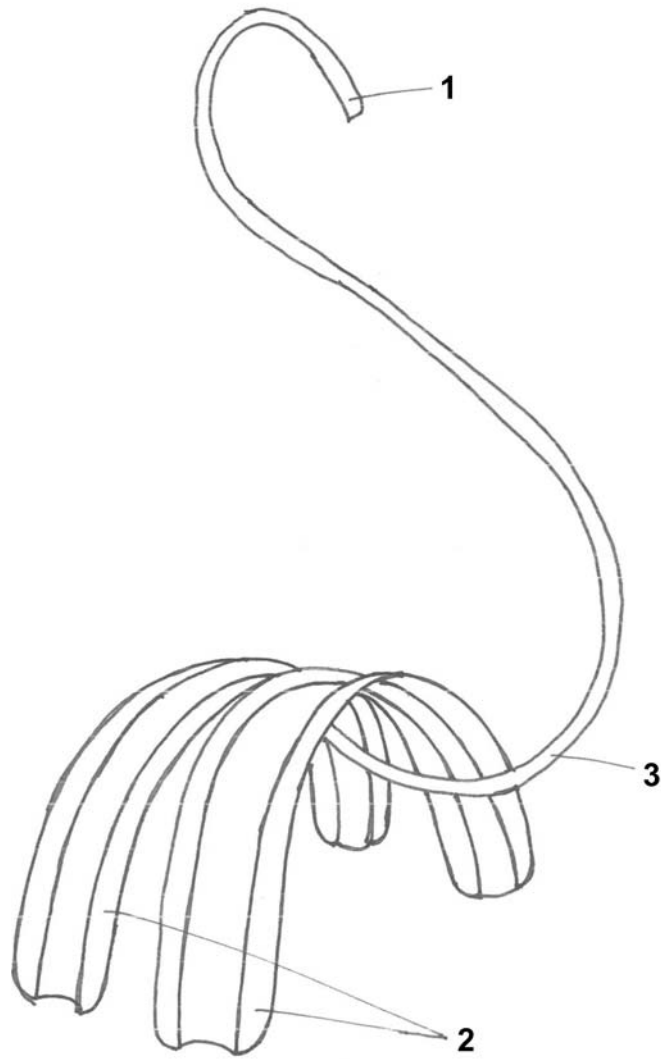

Fig. 1

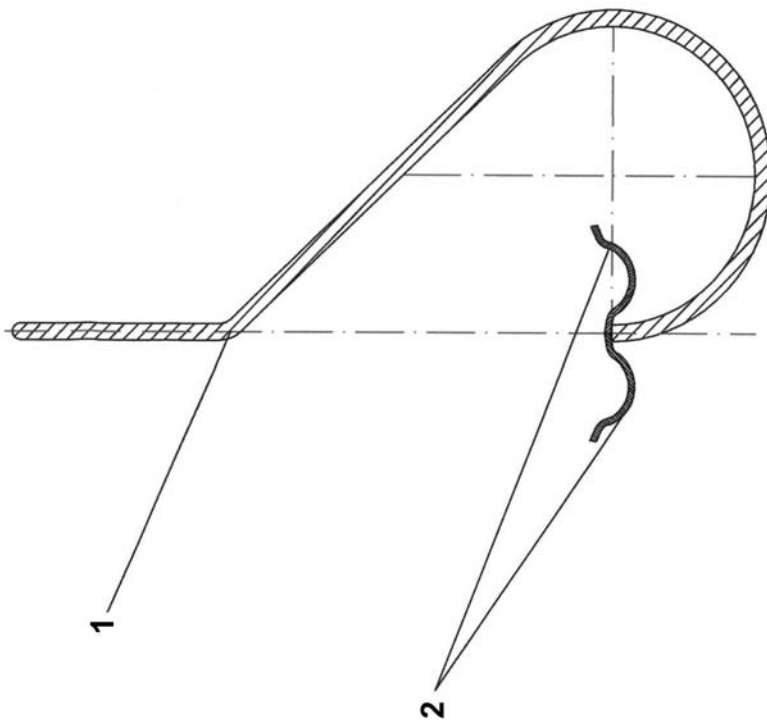

Fig. 1a

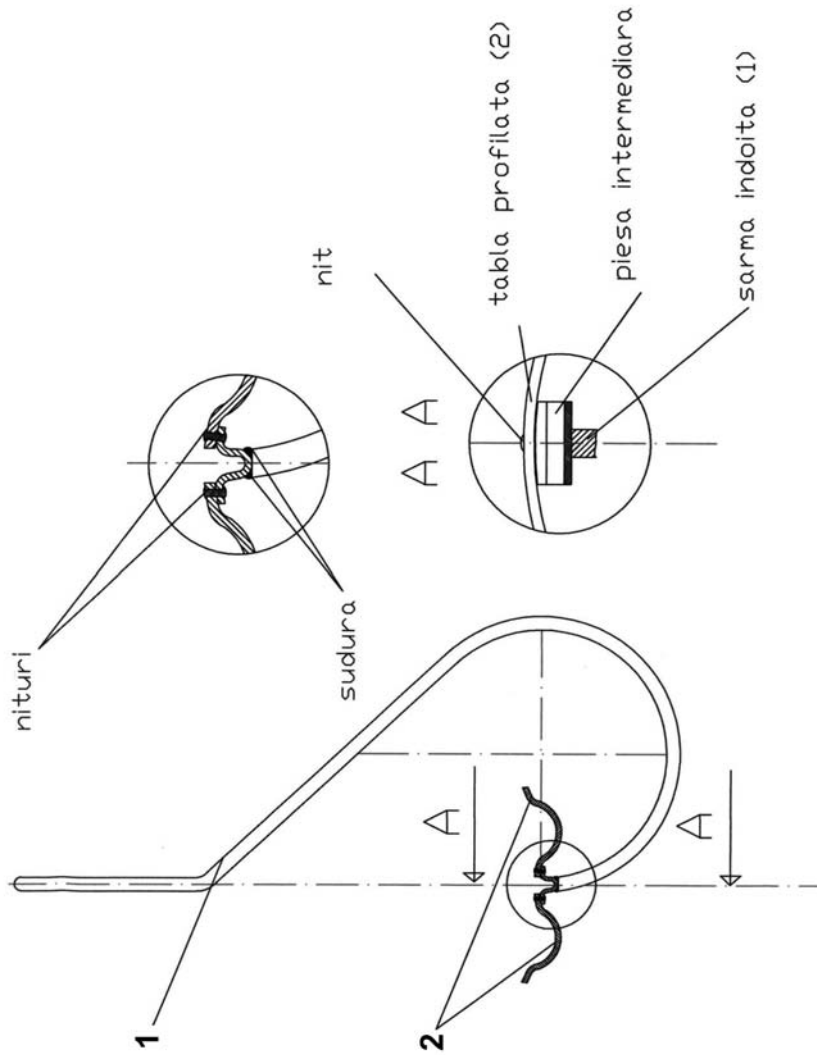

Fig. 1b

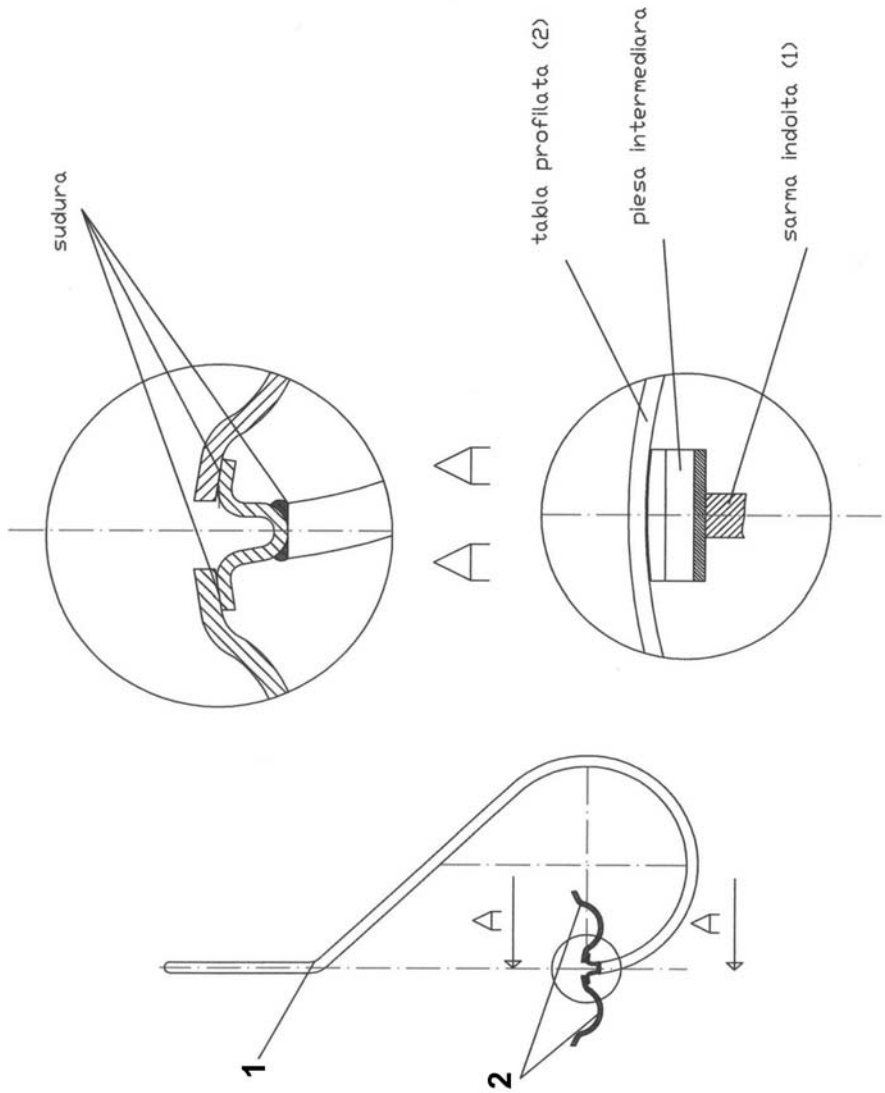

Fig. 1c

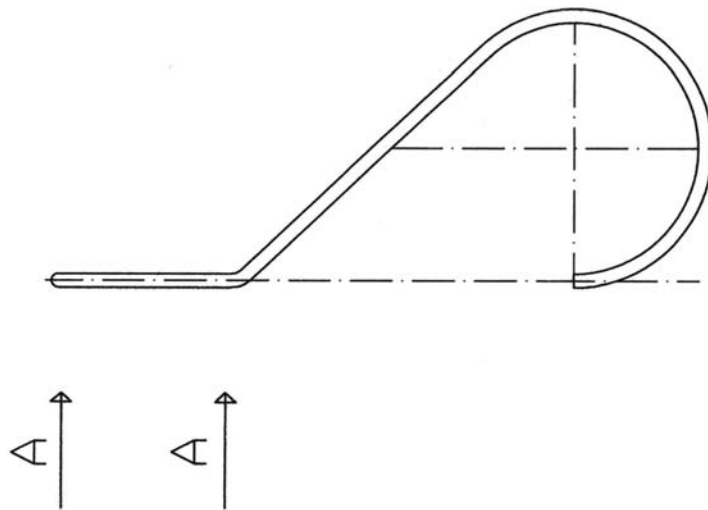
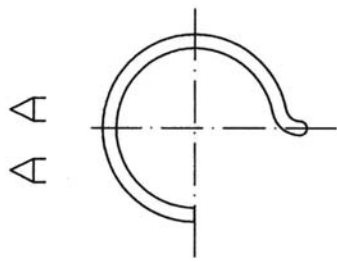
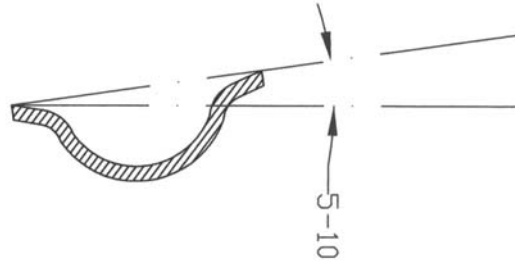
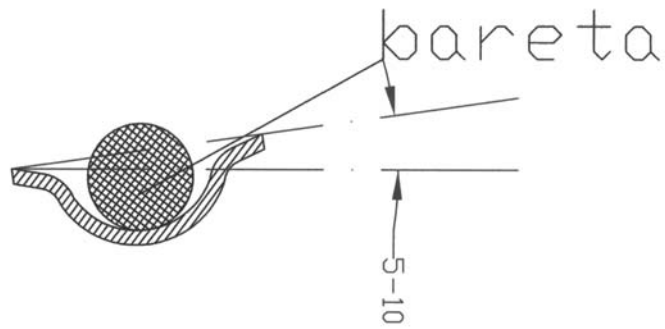

Fig. 2



a)



b)

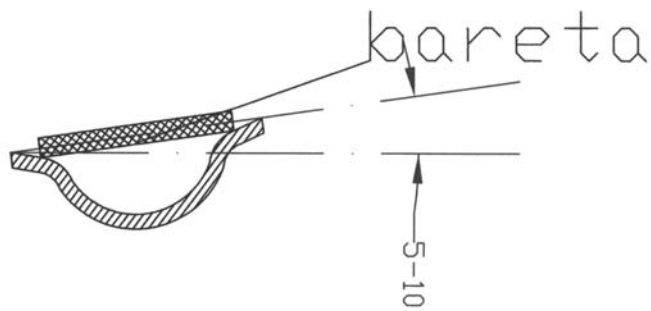

c)

Fig. 3

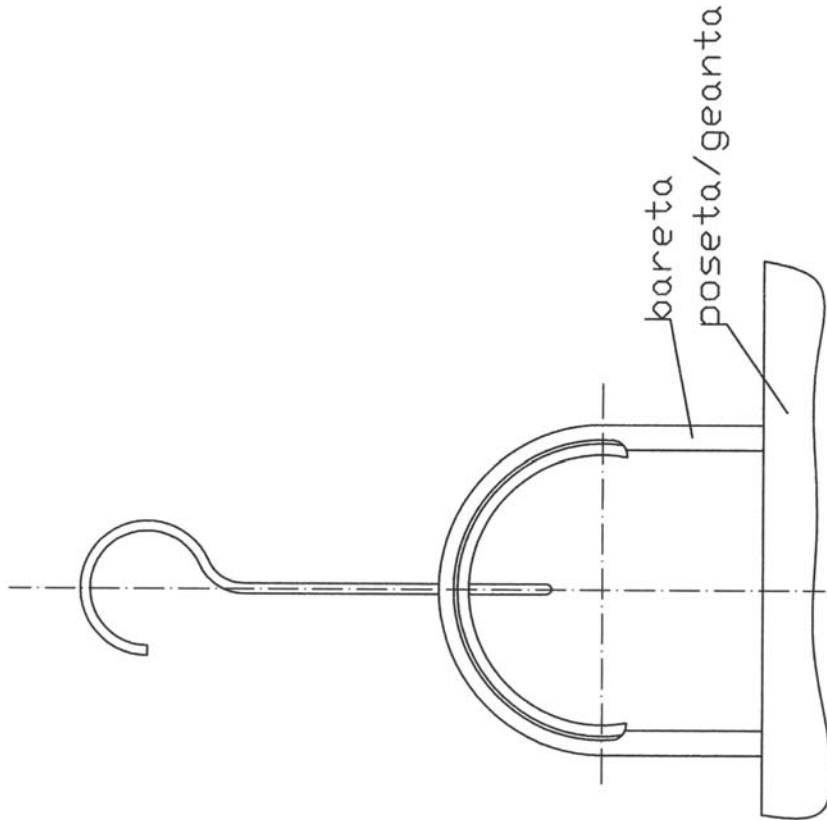

Fig. 4