



(12)

BREVET DE INVENȚIE

(21) Nr. cerere: **a 2014 00206**

(22) Data de depozit: **17/03/2014**

(45) Data publicării mențiunii acordării brevetului: **30/08/2022** BOPI nr. **8/2022**

(41) Data publicării cererii:
30/09/2015 BOPI nr. **9/2015**

(73) Titular:
• **UNIVERSITATEA ALEXANDRU IOAN
CUZA IAȘI, BD. CAROL I NR.22, IAȘI, IS,
RO**

(72) Inventatori:
• **MIHOC PANTELIMONA,
COMUNA SCHEIA NR. 4, SF. ILIE, SV, RO;**

• **SANDU ION, STR.SF.PETRU MOVILĂ
NR.3, BL.L 11, SC.A, ET.3, AP.3, IAȘI, IS,
RO;**
• **HONCERIU CEZAR, STR. FLOREA
NR.2A, IAȘI, IS, RO;**
• **CHIRAZI MARIN, SPLAI BAHLUI MAL
STÂNG NR. 29, BL. B5, SC. A, AP. 31, IAȘI,
IS, RO;**
• **SANDU ANDREI-VICTOR, STR. PINULUI
NR. 10, IAȘI, IS, RO**

(56) Documente din stadiul tehnicii:
EP 0884075 A2; US 4286779

(54) **JOC DE TIP BASCHET**



RO 130548 B1

1 Inventția se referă la un joc de tip baschet folosit în antrenamente, competiții și pentru
diverse activități de timp liber.

3 Se știe că atât pentru jocul de baschet, cât și pentru cel de streetball se folosesc
panouri verticale suspendate, cu inel și plasă amplasate în centru la 15 cm de baza panoului,
5 care în funcție de tipul jocului de baschet pentru adulți, pentru copii, etc. (vezi, de exemplu,
Costel Tătaru, „Baschet – bazele teoriei și metodicii”, Ed. Alma Mater, Sibiu, 2005),
7 dispune de două panouri, câte unul pentru fiecare echipă, amplasate în câmpul de joc la
capetele terenului (vezi, de exemplu, **Victor Leon, „Jocuri sportive de bază și
9 *alternative*”, Ed. 3D Arte, Iași, 2011**). Aceste panouri au dezavantajul că prezintă o
construcție fixă, rigidă, amplasată pe un teren cu unică destinație, mai mult, în funcție de tipul
11 jocului, panourile, mingile și terenul sunt de dimensiuni prestabilite diferențiat.

În ceea ce privește jocul de streetball (vezi, de exemplu, **CN 202666338 U**), echipele
13 aruncă la același panou (unul dintre cele două folosite la baschet, ales de ambele echipe),
jocul efectuându-se înjumătățea de teren aferentă panoului, având ca regulă principală de
15 joc, scoaterea mai întâi a mingii în afara semicercului de la 6,75 m, după care se poate
puncta prin aruncare la coș. Acest panou prezintă aceleași dezavantaje cu panourile pentru
17 baschet.

În plus, panourile pentru cele două tipuri de jocuri (vezi, de exemplu, **FR 2766729 A1**,
19 **CN 203139561 U**), acestea au dezavantajul că echipele trebuie să pună la punct scheme
și trasee tactice precise privind tranziția în atac și în apărare, ceea ce duce la fenomenul de
21 supra-tacticizare a acestor faze, întâlnit adesea în cazul baschetului, unde fenomenul are
ca suport distanța mare dintre panouri (vezi, **US 4171808 A**).

23 **EP 0884075 A2** dezvăluie un panou dublu (cu două coșuri montate spate în spate)
pentru jocul de baschet, care poate fi suspendat de tavanul unei săli de sport prin intermediul
25 unor mijloace retractabile.

US 4286779 dezvăluie, de asemenea, un panou dublu pentru jocul de baschet,
27 precum și mijloace de reglare a poziției sale pe înălțime.

Invenția de față înlătură dezavantajele prezentate mai sus, prin aceea că, pentru
29 jocurile menționate, în antrenamente și pentru noul joc de baschet se folosește un panou
dublu, amplasat în centrul terenului, deasupra liniei de mijloc, rabatabil, pentru a permite
31 folosirea terenului și pentru alte tipuri de jocuri sportive. Panoul dublu din material celulozic,
polimeric sau compozit (polimer cu fibră de sticlă sau carbon), de culoare albă are pe fiecare
33 față amplasat central la 15 cm de bază câte un inel cu plasă, iar construcția este pe cadru
metalic rigidizat, care poziționează și mențin panourile în contact direct și permit bascularea
35 acestora prin ridicare și fixare la tavan. Acest tip de panou, pe lângă faptul că poate fi utilizat
și pentru streetball, este optim pentru noul joc, care permite creșterea complexității acțiunilor
37 de joc atât în faza de atac, cât și în cea de apărare. Acest ultim joc, care face obiectul inven-
ției, este asemănător cu jocul de streetball, dar care folosește regulile din baschet, nemaifiind
39 necesară înainte de punctare scoaterea mingii în afara semicercului de la 6,75 m. Așadar,
nou joc reprezintă o alternativă a baschetului tradițional, care permite o mai mare specta-
41 culozitate prin apariția unor elemente tehnico-tactice de o mai mare viteză.

Jocul de tip baschet, conform invenției, durează două reprize a câte 15 minute de joc
43 efectiv. Fiecare echipă are în componența sa cinci jucători, care nu mai sunt obligați, prin
regulament, să străbată o anumită distanță pentru a scoate mingea din semicerc, ca apoi să
45 ajungă la panoul pentru punctare, regula de bază fiind ca după o recuperare defensivă
apărătorii trebuie să efectueze minim trei pase înainte de a putea arunca la coș. Terenul de
47 joc se prezintă sub formă circulară cu diametrul egal cu lățimea unui teren de baschet, adică

RO 130548 B1

15 m; centrul acestui cerc este reprezentat de cercul de angajare din baschet, având denumirea aici de „cerc-bază” (diametru 3,60 m). Jucătorii pot alege la ce coș aruncă, înscrierea fiind valabilă din orice parte a terenului. Punctarea: 1p din cercul-bază, 2p din afara cercului-bază. Angajarea jucătorilor lipsește în jocul de tip baschet, conform invenției, primul atac revenind uneia dintre echipe prin tragere la sorți (căpitanii). În rest, se păstrează regulile jocului de baschet, în ceea ce privește elementele tehnice (pași, dublu dribling, fault, etc.), durata atacului de 24 secunde, regula de trei secunde din baschet ce se aplică aici în cercul-bază, regula de cinci secunde cu mingea în mână, regula celor cinci faulturi. Regula de „teren” din baschet lipsește în jocul conform invenției, la fel și regula de trecere a mingii de jumătatea terenului în opt secunde. Când o echipă înscrie, mingea se va repune în joc de către adversari de la linia de margine opusă panoului unde s-a înscris. Pentru faultul efectuat în cercul-bază se acordă o aruncare liberă. Aruncarea se poate executa în două feluri, în funcție de preferința sportivului. Prima variantă poate fi: de sub panou, de pe linia ce reprezintă proiecția diametrului transversal al inelului pe sol, cu spatele la panoul de partea unde a avut loc faultul, din semi-cârlig, fără a mișca picioarele de pe sol. Această aruncare valorează un punct. A doua variantă este cea de la marginea cercului-bază, aruncare prin lateral pe deasupra capului, aruncarea valorând 2 puncte. Pentru faultul efectuat în afara cercului-bază, în funcție de gravitatea sa stabilită de arbitru, se poate acorda fie aruncare liberă de la marginea cercului-bază, fie aruncare de la margine.	1 3 5 7 9 11 13 15 17 19
Prin aplicare, invenția aduce o serie de avantaje:	
- jocul se poate încadra pe terenurile deja existente, făcându-se unele mici modificări; permite utilizarea oricărei săli de sport cu lățimea minimă de 15 m;	21
- sistemul de panouri este ușor de realizat și nu implică costuri mari față de sistemele clasice pentru baschet;	23
- fiind un sistem pliabil, nu încurcă activitatea sportivă și a altor jocuri din sala unde va fi amplasat, mai mult, permite și aplicarea jocului de streetball;	25
- jocul poate duce la realizarea de noi scheme tactice față de baschet sau streetball;	27
- jocul oferă o optimă creștere a intensității acțiunilor desfășurate sub panou, mărirea spectaculozității prin faptul că apărătorii trebuie să intuiască la ce panou va avea loc aruncarea, fapt dat de distanța mică dintre cele două panouri;	29
- jocul permite posibilitatea dublă de a înscrie;	31
- jocul permite îmbunătățirea capacității de imaginație și a tehnicii individuale a jucătorilor;	33
- se pot desfășura acțiuni interesante sub panouri, un exemplu de acțiune fiind fentă de aruncare la unul dintre panouri, dar aruncarea efectuându-se la celălalt panou;	35
- acțiunile de joc (în special atacurile) se petrec în foarte scurt timp, ceea ce duce la creșterea intensității jocului și a solicitărilor tehnico-tactice ale jucătorilor;	37
- noul joc de baschet poate conduce la diversificarea procedeelelor tehnice de bază aplicate în jocul tradițional de baschet. De asemenea poate conduce la diversificarea mijloacelor tehnico-tactice individuale și colective atât în atac, cât și în apărare.	39
Exemplu de realizare	41
În continuare se dă un exemplu de realizare a panoului-dublu și a unui nou joc tip baschet și în legătură cu fig. 1...3, care reprezintă:	43
- fig. 1a, b, vederi laterală și frontală ale panoului dublu;	
- fig. 2, sistemul de basculare a panoului-dublu;	45
- fig. 3, marcarea și poziționarea panoului-dublu în terenul de joc.	

RO 130548 B1

1 Panoul folosit de noul joc, conform fig. 1a și b, este compus din două panouri **1** și **2**
2 de baschet amplasate spate în spate, unite între ele printr-un cadru metalic rigidizat **3**, care
3 fixează două tije metalice **4** și **5**, prinse în sistemul de basculare montat pe centrul plafonului
4 sălii de sport, deasupra liniei de centru a terenului. Sistemul de basculare din fig. 2, folosit
5 pentru ridicare și fixare în tavanul **6** al sălii de sport, cuprinde bara de fixare **7** a celor două
6 tije **4** și **5** și cele două lagăre **8**, **9**, în care se rotește cu un unghi de 90°. Bara de fixare **7** este
7 cuplată printr-un sistem de roți dințate **10** și **11**, cu raportul dintre diametrele roților de 1:10,
8 roata mică **11** fiind pe axul motorului electric **12** prevăzut cu limitator de funcționare și un
9 sistem de blocare a panourilor la tavan, tip cremalieră.

10 Panourile **1**, **2** dispuse spate în spate, sunt realizate din material celulozic, polimeric
11 sau compozit (polimer cu fibră de sticlă sau carbon), de culoare albă are pe fiecare față
12 amplasat central la 15 cm de bază câte un inel cu plasă **13**, **14**, iar construcția este pe cadru
13 metalic perimetral rigidizat **3**, care poziționează și mențin panourile în contact direct și permit
14 fixarea tijelor **4**, **5** pentru bascularea prin ridicare și fixare la tavan. Acest tip de panou dublu
15 permite creșterea complexității acțiunilor de joc atât în faza de atac, cât și în cea de apărare.

16 Noul joc de baschet, care face obiectul invenției, este asemănător cu jocul de
17 streetball, dar folosește regulile din baschet, nemaifiind necesară, înainte de punctare,
18 scoaterea mingii în afara semicercului de la 6,75 m. Deci, acest joc reprezintă o alternativă
19 a baschetului tradițional, care permite o mai mare spectaculozitate prin apariția unor
20 elemente tehnico-tactice de o mai mare viteză. Noul joc de baschet durează două reprize
21 a câte 15 minute de joc efectiv. Fiecare echipă are în componența sa cinci jucători, care nu
22 mai sunt obligați, prin regulament, să străbată o anumită distanță pentru a scoate mingea din
23 semicerc, ca apoi să ajungă la panoul pentru punctare, regula de bază fiind aceea că, după
24 o recuperare defensivă, apărătorii trebuie să efectueze minim trei pase înainte de a putea
25 arunca la unul dintre cele două coșuri **13**, **14**. Terenul de joc (fig. 3) pentru noul joc tip
26 baschet este de formă circulară **15** cu diametrul egal cu lățimea unui teren de baschet, adică
27 15 m; centrul acestui cerc este reprezentat de cercul de angajare **16** din baschet, având
28 denumirea de „cerc-bază” (diametru 3,60 m). Jucătorii pot alege la ce coș aruncă **13** sau **14**,
29 în funcție de poziția optimă și de dinamica jocului, înscrierea fiind valabilă din orice parte a
30 terenului. Punctarea va fi: 1p din cercul-bază **16**, 2p din afara cercului-bază **16**. Angajarea
31 jucătorilor lipsește în noul joc tip baschet, primul atac revenind uneia dintre echipe prin
32 tragere la sorți (căpitanii). În rest, se păstrează regulile jocului de baschet clasic, în ceea ce
33 privește elementele tehnice (pași, dublu dribling, fault, etc.), durata atacului (24 secunde),
34 regula de trei secunde (din baschet se aplică aici, dar în cercul-bază), regula de cinci
35 secunde cu mingea în mână, regula celor cinci faulturi. Regula de „teren” din baschet
36 lipsește în noul joc tip baschet, la fel și regula de trecere a mingii de jumătatea terenului în
37 opt secunde. Când o echipă înscrie, mingea se va repune de către adversari de la centrul
38 opus **17**, **18** al liniei de margine **15** în zona opusă panoului unde s-a înscris. Pentru faultul
39 efectuat în cercul-bază **16** se acordă o aruncare liberă. Aruncarea se poate executa în două
40 feluri, în funcție de preferința sportivului. Prima variantă poate fi: de sub unul dintre coșurile
41 **13**, **14**, de pe linia ce reprezintă proiecția diametrului transversal al inelului pe sol **19**, **20**, cu
42 spatele la unul dintre panourile **1**, **2** de partea unde a avut loc faultul, din semi-cârlig, fără a
43 mișca picioarele de pe sol. Această aruncare valorează un punct. A doua variantă este cea
44 de la marginea cercului-bază **16**, aruncare din lateral cu o mână pe deasupra capului -
45 aruncarea valorând 2 puncte. Pentru faultul efectuat în afara cercului-bază **16**, în funcție de
46 gravitatea sa stabilită de arbitru, se poate acorda fie aruncare liberă de la marginea
47 cercului-bază **16**, fie aruncare de la margine **15**.

48 Jocul nou propus pornește din necesitatea evoluției jocurilor tradiționale odată cu
49 modernizarea societății actuale, pentru îmbunătățirea capacității de efort fizic și intelectual
și pentru estetică corporală.

RO 130548 B1

Revendicări

1. Joc de tip baschet în care terenul are o formă circulară cu un diametru de 15 m, centrul terenului fiind reprezentat de un cerc de angajare cu un diametru de 3,60 m, un panou dublu cu două coșuri montate spate în spate pe o placă comună fiind suspendat, prin intermediul unor mijloace retractabile, în centrul terenul, astfel încât echipa aflată în atac poate efectua o aruncare la oricare dintre cele două coșuri prevăzute pe panoul dublu menționat. 1 3 5 7
2. Joc de tip baschet conform revendicării 1, **caracterizat prin aceea că** panoul dublu este suspendat de tavanul unei săli, mijloacele de suspendare cuprinzând o bară de fixare (7) a unor tije metalice (4, 5) și a două lagăre (8, 9) în care se rotește cu un unghi de 90°, bara de fixare (7) fiind cuplată printr-un sistem de roți dințate (10, 11) cu un raport între diametrele lor de 1:10, roata mică (11) fiind pe axul unui motor electric (12) prevăzut cu un limitator de funcționare și un sistem de blocare a panourilor la tavanul sălii, tip cremalieră. 9 11 13
3. Joc de tip baschet conform revendicării 1, **caracterizat prin aceea că** panoul dublu (1, 2) este realizat din material celulozic, polimeric sau compozit, de culoare albă, ce are pe fiecare față amplasat central, la 15 cm de bază, câte un inel de plasă (13, 14), cu rol de coș, iar construcția este pe cadru metalic perimetral rigidizat (3). 15 17
4. Joc de tip baschet conform revendicării 1, **caracterizat prin aceea că** fiecare echipă este formată din cinci jucători. 19

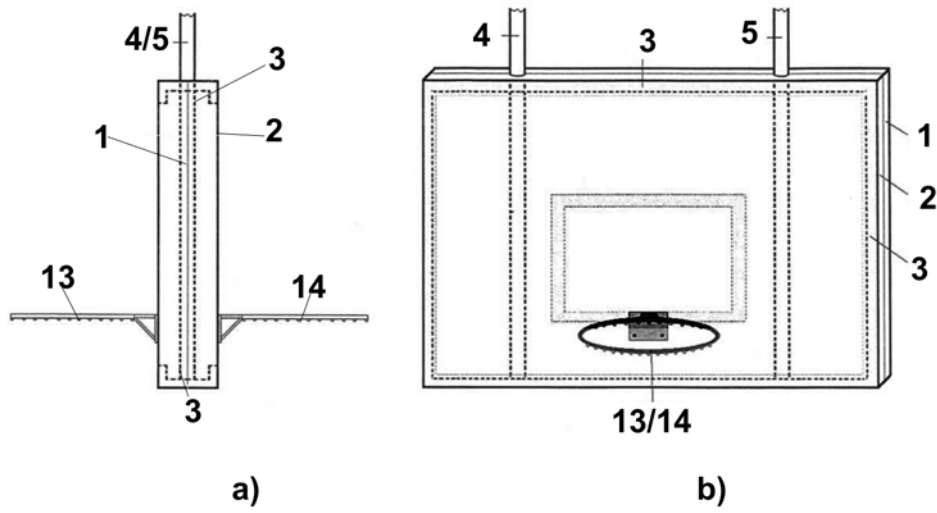

Fig. 1

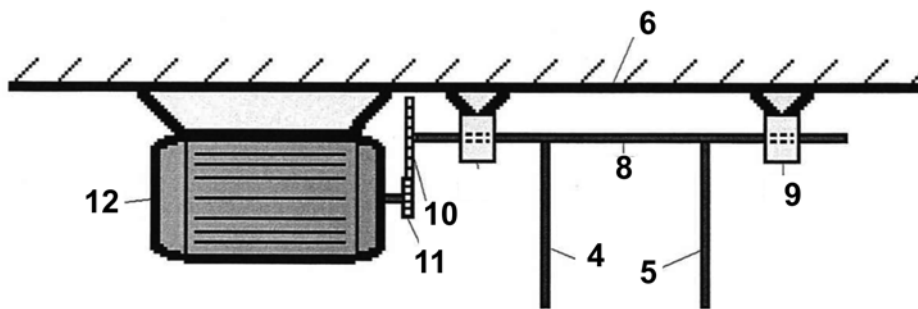

Fig. 2

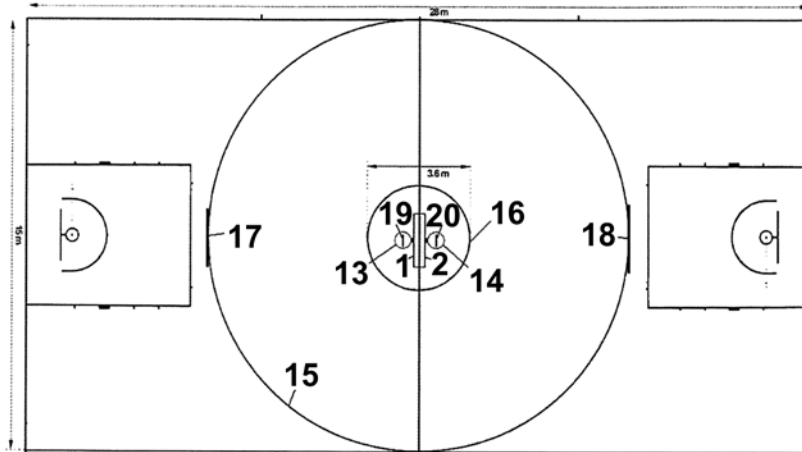

Fig. 3

