



(12)

## BREVET DE INVENȚIE

(21) Nr. cerere: **a 2013 00868**

(22) Data de depozit: **19/11/2013**

(45) Data publicării mențiunii acordării brevetului: **28/09/2018** BOPI nr. **9/2018**

(41) Data publicării cererii:  
**29/05/2015** BOPI nr. **5/2015**

(73) Titular:  
• **POPESCU MARIANA, STR. VALEA ROȘIE  
NR. 6, BL. 62, SC. C, ET. 1, AP. 35,  
SECTOR 6, BUCUREȘTI, B, RO**

(72) Inventatori:  
• **POPESCU MARIANA, STR. VALEA ROȘIE  
NR. 6, BL. 62, SC. C, ET. 1, AP. 35,  
SECTOR 6, BUCUREȘTI, B, RO**

(56) Documente din stadiul tehnicii:  
**KR 20120116304 (A); KR 20120121142 (A);  
WO 2009/017315 A1; GB 553478**

(54) **CALENDAR DE BIROU, MULTIFUNȚIONAL**



# RO 130223 B1

1           Invenția se referă la un calendar de birou, multifuncțional, destinat vizualizării în ansam-  
blu a lunilor și zilelor unui an, accesării facile a datelor de contact a persoanelor cunoscute,  
3           precum și plasării unor imagini relaxante sau agreabile, cum ar fi peisaje sau fotografii de  
familie.

5           Sunt cunoscute diferite tipuri, mărimi și modele de calendare de perete, portabile,  
electronice sau de birou. Preferințele publicului sunt foarte variate în legătură cu necesitatea  
7           accesării informațiilor temporale în funcție de caracteristicile ocupaționale sau tradiționale  
ale acestuia. Calendarele de birou sunt de regulă fie sisteme cu suport propriu din plastic,  
9           metal sau carton, fie sunt prevăzute cu diferite mecanisme de susținere (cutii, casete, figu-  
rine etc.). Sunt descrise calendare de birou cu rol de depozitat diverse rechizite (creioane,  
11           agrafe de birou, cărți de vizită), telefoane mobile (**CN 20339150T**, **CN 103407304**), cu  
multiple funcții, forme și dimensiuni (**CN 103507469**). **CN 203410182** descrie un calendar  
13           de birou cu foi prinse într-un suport orizontal prevăzut cu ceas și fantă pentru creioane.  
**CN 103448407** descrie un calendar de birou în care paginile sunt dispuse individual sub  
15           formă de ramă foto și se schimbă manual prin rotire în jurul unei spirale. Brevetul  
**WO 2014046463** prezintă un calendar de birou tridimensional cu baza proprie triunghiulară,  
17           o foaie interioară cu funcție de calendar și efect decorativ pentru diferite imagini.  
**CN 203110562** descrie un calendar tridimensional obținut prin îmbinarea suportului cu spa-  
19           tele la nivelul postamentului. **KR 101336883** descrie un calendar de birou cu notes în interior  
prevăzut cu 2 suporturi îmbinate sub formă de U. Lunile anului sunt dispuse una câte una  
21           pe file separate, cu diferite imagini colorate, prinse împreună cu suportul prin intermediul unei  
spirale metalice sau din material plastic. Există și calendare de birou cu toate zilele și lunile  
23           anului imprimate pe una dintre coperți, dar nu sunt prevăzute simultan cu notes sau repertoar  
și copertă tip portofel foto.

25           Se mai cunoaște documentul **KR 20120116304 (A)**, care se referă la un calendar de  
birou alcătuit dintr-un carton îndoit la mijloc, pentru poziționare verticală, și îmbinat la margini  
27           cu ajutorul unei spirale care prinde concomitent și câteva foi de hârtie de scris.

29           Problema tehnică rezolvată de invenție constă în realizarea unui calendar de birou  
cu multiple funcții, precum vizualizarea în ansamblu a lunilor și zilelor unui an, și accesarea  
facilă a datelor de contact a persoanelor cunoscute.

31           Calendarul conform invenției elimină dezavantajele menționate anterior prin aceea  
că, pe marginile foilor de scris, este format un repertoar prin imprimarea fiecăreia cu câte o  
33           literă A-Z, începând cu stânga sus și terminând cu dreapta jos, decupate astfel încât să  
poată fi deschise și acoperite cu o copertă, prinsă în aceeași spirală, și redusă ca dimensiune  
35           dinspre marginile laterale, astfel încât literele să fie vizibile.

Calendarul conform invenției prezintă următoarele avantaje:

37           - dimensiunile reduse și accesibilitatea materialelor îl fac ușor de confecționat și  
utilizat, comparativ cu alte tipuri de calendare;

39           - timpul de viață al calendarului este mult prelungit datorită posibilității de modificare  
sau schimbare a coperților;

41           - materiile prime sunt ieftine, accesibile și majoritatea biodegradabile;

43           - nu este necesară eliminarea paginilor, nu se produc deșeuri, contribuind la protecția  
mediului și a resurselor naturale;

45           - se realizează economie de spațiu și a timpului de căutare a informațiilor în calcula-  
tor, telefon, agende, mai ales în incinte mari, unde un calendar de perete ar fi nelizibil.

47           Se prezintă, în continuare, 3 exemple de realizare a invenției, în legătură și cu fig. 1  
și 2, care reprezintă:

49           - fig. 1, a) imaginea de ansamblu a calendarului;

                  b) imaginea desfășurată a suportului din carton;

51           - fig. 2, cele 28 de file de repertoar format A5 dispus orizontal, decupate și imprimate  
cu literele alfabetului, care se perforază și se introduc în spira comună imediat sub coperta  
față.

# RO 130223 B1

Calendarul conform invenției este alcătuit dintr-o foaie din carton îndoită la mijloc, astfel încât să confere stabilitate ansamblului așezat pe orizontală după prinderea marginilor cu ajutorul unei spirale **10**, o copertă față **1** realizată dintr-un carton lucios imprimat sau dintr-o folie din material plastic transparent, astfel încât să formeze o fantă **9** orizontală, cu deschidere la spate, prin care se pot introduce fotografiile sau reclame. Între coperta **1** și foaia din carton se fixează, prin intermediul spiralei **10**, 28 de file de repertoar imprimate cu câte o literă a alfabetului latin de la A la Z, sub laturile transparente laterale ale copertii **1** față fiind plasate literele în ordine alfabetică începând cu stânga sus **8** până la dreapta jos **7**, așezate pe foile astfel decupate încât să permită deschiderea lor la litera dorită prin rotirea în spirala comună **10** peste o copertă spate **3** a copertei față **1** și a foilor din spatele acesteia, pe coperta spate **3** fiind imprimate, în culori contrastante vizibile, lunile anului, distribuite pe patru coloane și trei rânduri, fiecare lună conținând zilele săptămânii grupate pe șapte coloane sau rânduri.

Se dau, în continuare, 3 exemple concrete de realizare a calendarului:

## Exemplul 1

Dintr-o foaie de carton cu dimensiunile de 210x380mm având imprimat calendarul anual în cifre și litere latine (fig. 1), se realizează suportul ansamblului prin plierea liniilor mediane **4...6**, perforarea marginilor **2** și introducerea lor în spirala **10**. Partea imprimată **3** a suportului devine coperta spate a calendarului. Pe fața neimprimată a suportului se introduc în aceeași spirală 20...28 de file de hârtie de scris albă sau dictando, format A5, dispusă orizontal, iar deasupra o pagină realizată din hârtie sau carton lucios, format A5, dispusă orizontal, imprimată cu diferite imagini (evenimente, instituții, publicitate etc.), care devine coperta față a calendarului.

## Exemplul 2

Pe suportul confecționat ca în exemplul 1 se introduc 28 de file de repertoar cu forma și dimensiunile prezentate în fig. 2. Deasupra se atașează, prin introducere în spira **10**, o copertă **1** (fig. 1) realizată din carton lucios imprimat, cu dimensiuni reduse stânga și dreapta (câte 10 mm), astfel încât să se poată vizualiza literele repertoarului, în stânga paginile 1...14 și în dreapta paginile 15...28.

## Exemplul 3

Pe suportul de calendar cu repertoar din exemplul 2 se atașează, prin introducere în spira comună **10**, o copertă față format A5 dispusă orizontal, realizată din material plastic transparent, astfel încât să formeze la spate o fantă orizontală **9**, prin care să se poată introduce fotografiile, iar sub marginile laterale transparente să se vizualizeze literele repertoarului (fig. 1).

# RO 130223 B1

## Revendicări

1

3

5

7

9

1. Calendar de birou, multifuncțional alcătuit dintr-o foaie de carton astfel îndoită încât să-i confere stabilitate proprie, îmbinat prin găurirea și prinderea marginilor laterale într-o spiră comună și având imprimat pe spate calendarul anului viitor, iar deasupra fiind introduse, în aceeași spiră, câteva foi de hârtie de scris, **caracterizat prin aceea că** pe marginile foilor de scris se formează un repertor prin imprimarea fiecăreia cu câte o literă de la A la Z, începând cu stânga sus și terminând cu dreapta jos, decupate astfel încât să poată fi deschise și acoperite cu o copertă prinsă în aceeași spiră, și redusă ca dimensiune dinspre marginile laterale astfel încât literele să fie vizibile.

11

13

2. Calendar, conform revendicării 1, **caracterizat prin aceea că** se realizează coperta față dintr-un material transparent care acoperă foile de scris, iar pe spate este prevăzută cu o fantă ce permite introducerea unei imagini, dar și vizualizarea literelor repertorului.

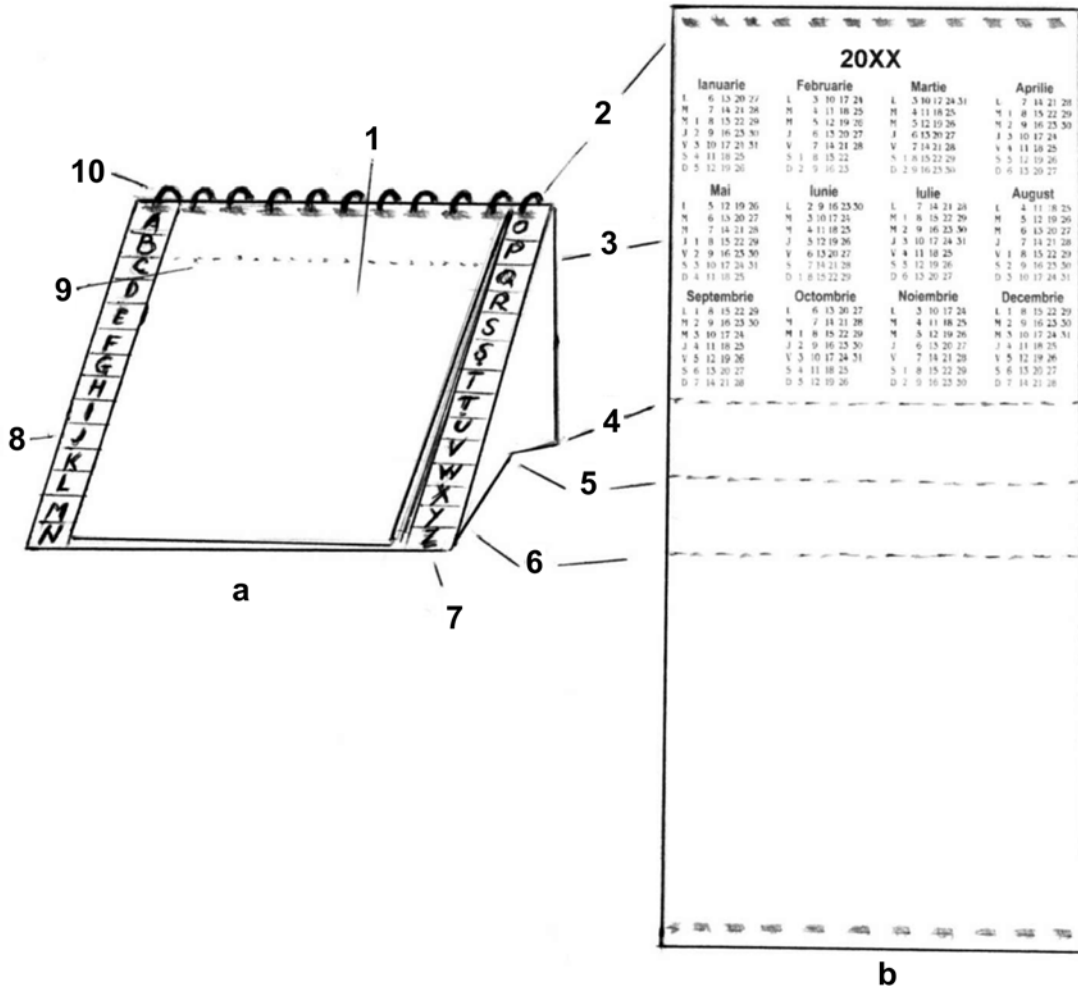

Fig. 1

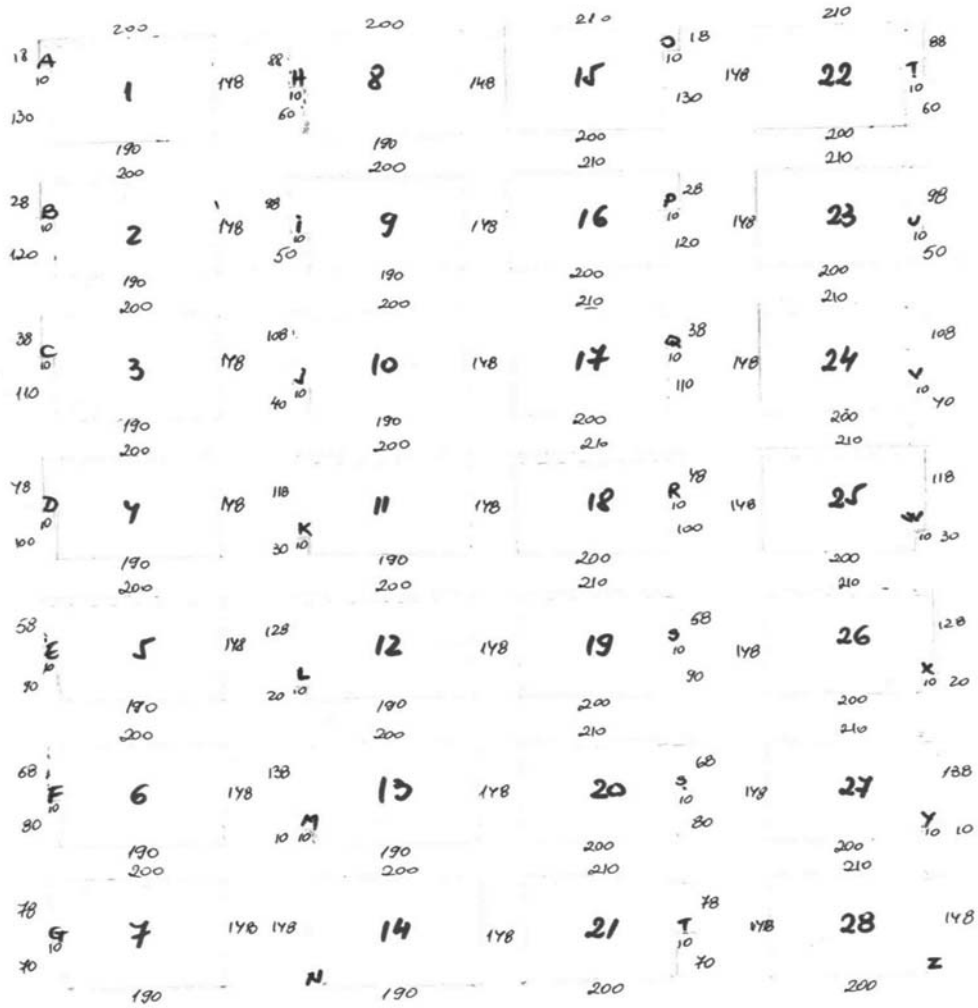

Fig. 2

