



(12) CERERE DE BREVET DE INVENȚIE

(21) Nr. cerere: a 2012 00633

(22) Data de depozit: 31.08.2012

(41) Data publicării cererii:
28.03.2014 BOPI nr. 3/2014

(71) Solicitant:
• VĂLCU ION, ALEEA HODOȘIOSIF NR.2,
BL.J43, SC.4, ET.1, AP.49, SECTOR 3,
BUCUREȘTI, B, RO

(72) Inventatori:
• VĂLCU ION, ALEEA HODOȘIOSIF NR.2,
BL.J43, SC.4, ET.1, AP.49, SECTOR 3,
BUCUREȘTI, B, RO

(54) PUPITRU CU SUPT ANTIVÂNT ȘI INDICATOARE DE PAGINĂ

(57) Rezumat:

Invenția se referă la un pupitru pentru partituri muzicale, cu suport antivânt și indicatoare de pagină, care poate fi folosit de muzicienii care concertează în aer liber, în condiții de vânt. Pupitrul antivânt, conform invenției, este alcătuit dintr-un pupitru (1) prevăzut cu niște decupări (a) și două porțiuni de material (b) cu găuri (c), pe care, cu ajutorul balamalelor (4) și a șuruburilor (5), se montează o placă (3) suport transparentă, care, prin rabatare, fixează partiturile pentru a nu fi luate de vânt, sau le eliberează, pentru ca muzicianul să poată întoarce paginile rapid, cu ajutorul unor indicatoare (6) de pagină.

Revendicări: 2
Figuri: 7

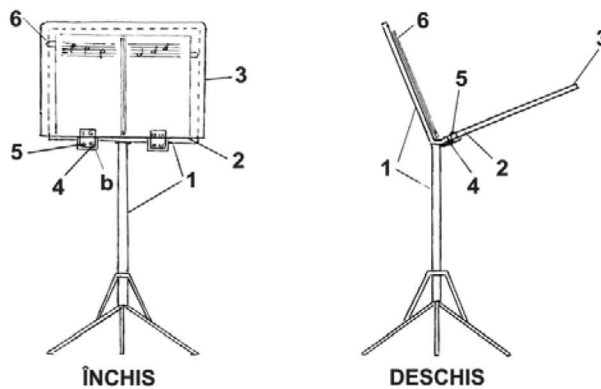
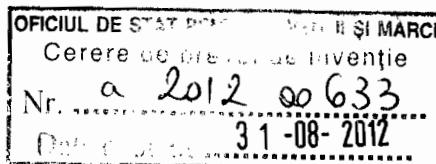

Fig. 1





21
112

PUPITRU CU SUPORT ANTI VÂNT ȘI ÎNDICATOARE DE PAGINĂ

Invenția se referă la un pupitru ce poate fi folosit de către toți muzicienii de pe mapamond, fie că sunt profesioniști ori amatori, în special când aceștia își desfășoară activitatea în aer liber, în condiții de vânt. Acest pupitru poate fi folosit și în interior, ca orice pupitru clasic.

Este cunoscut pupitru pe care se așează caietul ce conține filele partiturilor muzicale.

Pupitru cunoscut prezintă dezavantajul că, în aer liber, în condiții de vânt, filele sunt fixate de pupitru cu niște cârlige de rufe spre a nu fi luate de vânt. Acest procedeu este foarte incomod pentru muzicianul care este nevoit să-și întrebuinteze ambele mâini pentru a prinde și desprinde cârligele cât și pentru a da paginile, spre iritarea spectatorilor care sunt nevoiți să suporte aceste intreruperi repetate de mai multe ori în timpul unui concert și în special, în timpul unui concert de muzică simfonică.

Invenția rezolvă toate aceste dezavantaje pe care le prezintă pupitru cunoscut.

Pupitru cu suport antivânt și indicatoare de pagină, conform invenției, este caracterizat prin aceea că fixează filele partiturilor muzicale spre a nu mai fi luate de vânt, grație suportului antivânt iar paginile pot fi întoarse rapid și comod, grație indicatoarelor de pagină.

Pupitru cu suport antivânt și indicatoare de pagină este compus dintr-o placă din plastic transparent care este montată la pupitru prin două balamale și prin simpla rabatare, fixează ori eliberează filele partiturilor muzicale, în funcție de fazele de lucru și astfel, filele nu mai pot fi luate de vânt iar paginile pot fi întoarse repede, ușor și comod, pagini care, conform invenției, au lipite pentru fiecare pagină, câte un indicator din plastic inscriptionat vizibil cu titlul melodiei, ceea ce ajută la identificarea rapidă a melodiei cât și la întorsul paginilor.

În cele ce urmează se va face o descriere detaliată a obiectului invenției în legătură cu fig. 17 care reprezintă :

- Fig.1, vedere de ansamblu „Pupitru cu suport antivânt”;
- Fig.2, vedere de ansamblu „ Suport antivânt”;
- Fig.3, vedere de detaliu „ Placă suport”;
- Fig.4, vedere de detaliu „balama”;
- Fig.5, vedere de detaliu „șurub”;
- Fig.6, vedere de ansamblu „caiet de muzică cu indicatoare de pagină”;
- Fig.7, vedere de detaliu „indicator de pagină”.

Pupitru cu suport antivânt și indicatoare de pagină este alcătuit dintr-un pupitru,1, un suport antivânt,2, compus dintr-o placă suport,3, două balamale,4, și niște șuruburi,5,cât și niște indicatoare de pagină,6, aflate la fiecare pagină a caietului de muzică.

Pupitru ,1, are niște decupări,a, care permite ca porțiunea de material,b, dintre

Julia

decupări să fie indoit în jos la 90 grade și pe care se execută câte două găuri,c, prin care se fixează balamalele,4, prin șuruburile,5,.

Placa suport,3, are niște găuri,c, care permit fixarea acesteia pe balamalele,4, prin șuruburile,5, și astfel, a rezultat suportul antivânt,2, care , prin rabatarea plăcii în jurul balamalelor până la sprijinirea acesteia pe nervura suportului, oferă posibilitatea ca muzicianul să întoarcă pagina peste care , se rabatează placa suport care fixează partitura rapid și sigur spre a nu mai fi luată de vânt. Această operațiune se execută cu o singură mână, ușor, rapid și sigur, fără a mai folosi carlige de rufe și fără a mai folosi ambele mâini.

Paginile cu partiturile muzicale pot fi întoarse ușor, rapid și sigur, datorită indicatoarelor de pagină,6, care sunt lipite cu un adeziv special pe fiecare pagină, indicatoare ce au inscripționată denumirea partiturii. Aceste indicatoare de pagină,6, sunt folosite, atât pentru depistarea rapidă a titlului melodiei cât și pentru întoarcerea rapidă a paginilor și astfel , a aparut , în varianta cea mai simplă, acest pupitru cu suport antivânt și indicatoare de pagină.

Intr-o altă variantă mai complexă, placa suport poate fi acționată cu piciorul, printr-o pedală.

Important este că acest pupitru cu suport antivânt și indicatoare de pagină înlătură folosirea greoaie a cârligelor de rufe pentru fixarea filelor spre a nu mai fi luate de vânt când concertul are loc în aer liber iar depistarea melodiei cât și întoarcerea paginilor se efectuează rapid, ușor și sigur, spre satisfacția muzicienilor cât și a spectatorilor care nu mai sunt nevoiți să suporte acele operațiuni cu cârlige de rufe ce duceau la întreruperi lungi și repetate, spre iritarea spectatorilor.

Autor,
ION VÂLCU

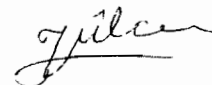

REVENDICARI

1- Pupitru cu suport antivânt și indicatoare de pagină, alcătuit dintr-un pupitru, 1, prevăzut cu un suport antivânt, 2, care este compus dintr-o placă suport, 3, niște balamale, 4, cat și niște suruburi, 5, și care este montat la pupitru, 1, pe materialele, b, cu ajutorul balamalelor, 4, și al suruburilor, 5, prin gaurile, c, **caracterizat prin aceea că** placă suport, 3, este transparentă și astfel, partitura poate fi urmărită de către muzician pe tot parcursul melodiei, în timp ce suportul antivânt, 2, fixează partitura spre a nu mai fi luată de vânt atunci când concertul se desfășoară în aer liber, în condiții de vreme cu vânt.

2- Pupitru cu suport antivânt și indicatoare de pagină conform revendicării 1, **caracterizat prin aceea că** placă suport, 3, poate fi fixată ori eliberată partitura muzicală, ușor și rapid, cu o singură mână iar paginile pot fi întoarse comod și rapid grație indicatoarelor de pagină, 6,

Autor,
ION VÂLCU



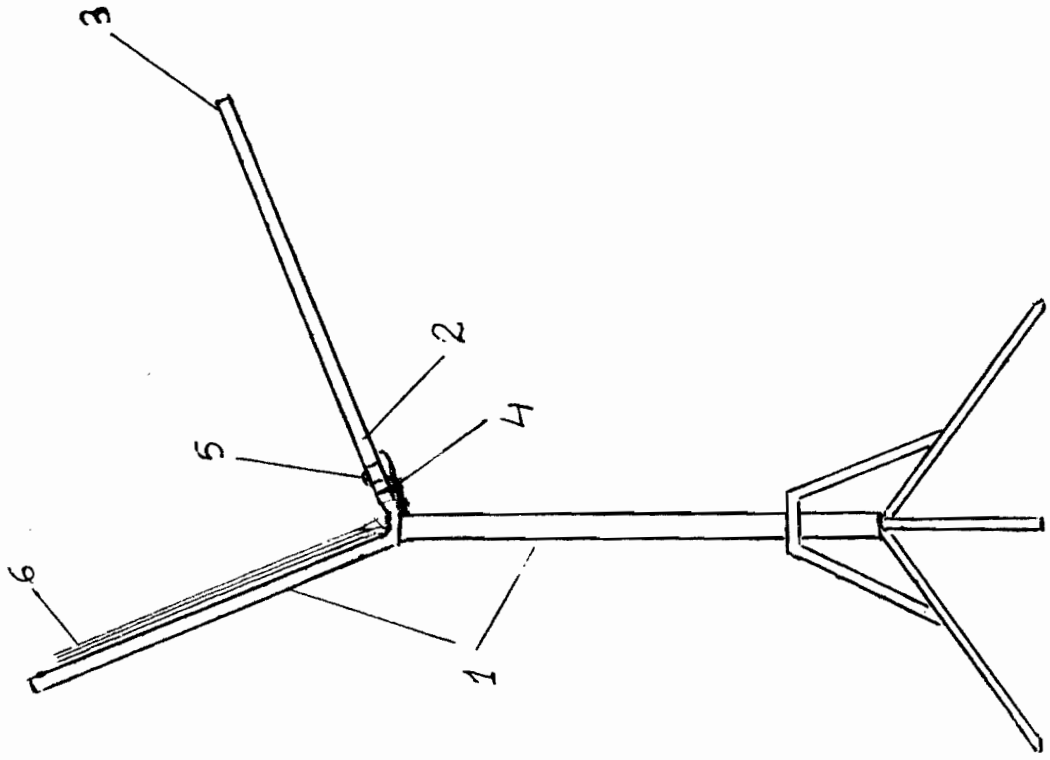

DESCHIS

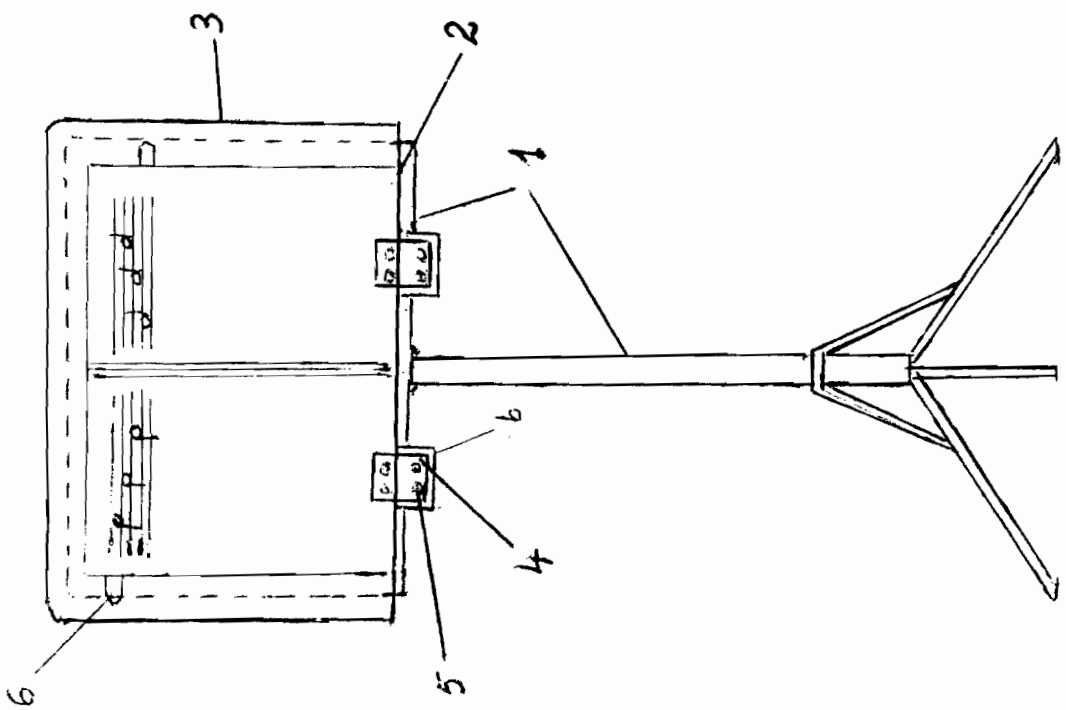

ÎNCHIS

Fig. 1

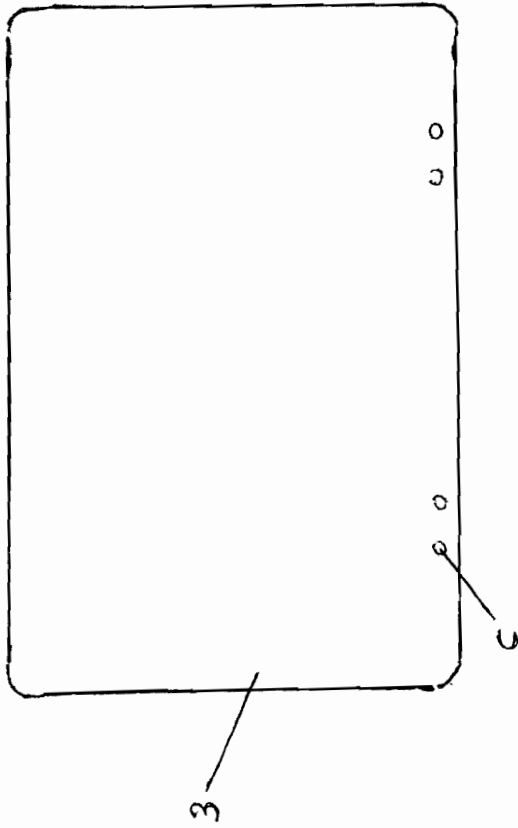

Fig. 3

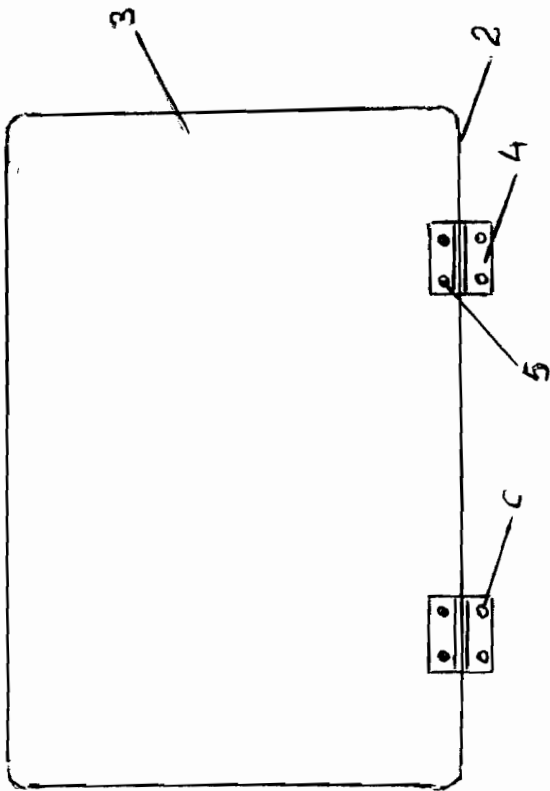

Fig. 2

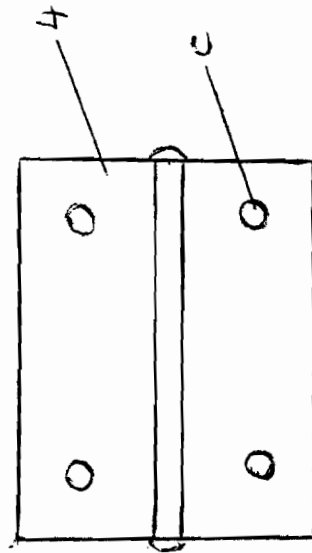

Fig. 4

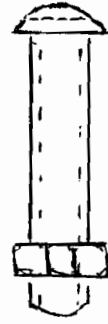

Fig. 5

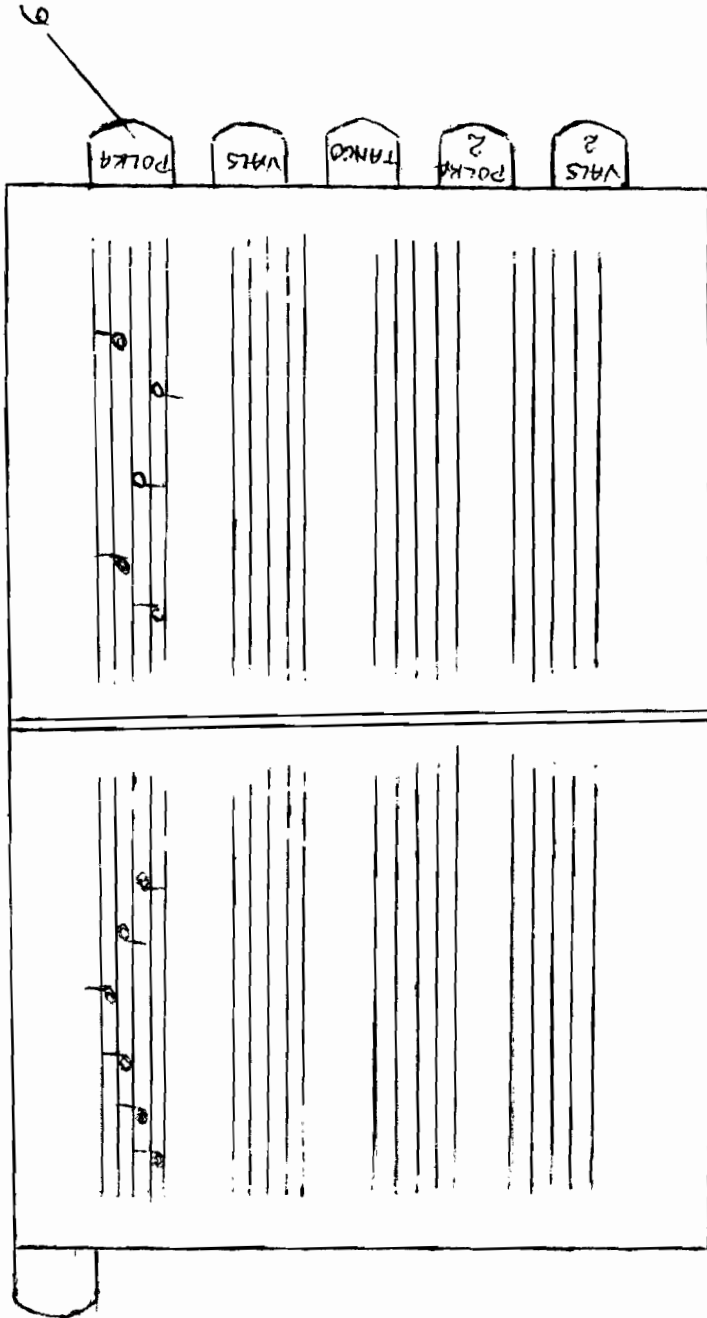

Fig. 6

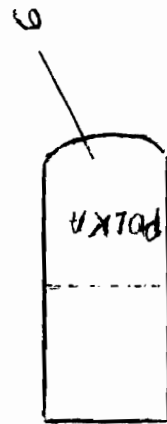

Fig. 7