

(12) CERERE DE BREVET DE INVENȚIE

(21) Nr. cerere: a 2011 00392

(22) Data de depozit: 26.04.2011

(41) Data publicării cererii:
30.10.2012 BOPI nr. 10/2012

(71) Solicitant:
• TEOFĂNESCU OVIDIU ALEXANDRU,
ALEEA VIORELELOR NR. 19, SC. A, AP. 2,
PIATRA NEAMȚ, NT, RO

(72) Inventatori:
• TEOFĂNESCU OVIDIU ALEXANDRU,
ALEEA VIORELELOR NR. 19, SC. A, AP. 2,
PIATRA NEAMȚ, NT, RO

(74) Mandatar:
AGENȚIE DE PROPRIETATE
INDUSTRIALĂ ȘI TRANSFER
TEHNOLOGIC-STOIAN IOAN,
BD. REPUBLICII BL.46, SC.C, AP.35,
ROMAN, JUDEȚUL NEAMȚ

(54) REMORCĂ PUBLICITARĂ

(57) Rezumat:

Invenția se referă la o remorcă utilizată pentru a face reclamă în zone pietonale, pe străzi, trotuare, piste pentru bicicliști, în piețe, expoziții și în alte locuri publice unde accesul autovehiculelor este restrâns sau interzis. Remorca în conformitate cu invenția este alcătuită dintr-o ramă (A) modulară pe lungime și înălțime, de formă dreptunghiulară, compusă din mai multe segmente (1) de ramă, realizate din țeavă rectangulară, dispuse atât în laturile orizontale, cât și în cele verticale, îmbinate la colțuri cu niște colțare (2), iar pe laturi îmbinate cu câte o piesă (3) de legătură, permițând expunerea unor bannere (F) de mărimi diferite, prin alegerea unui număr mai mare sau mai mic de segmente (1), colțarul (2) având o zonă (a) de racordare prevăzută, spre exterior, cu o rază (b) de racordare amplă, având spre interior niște laturi dispuse în unghi drept, iar la capete fiind prevăzute câte un tronson (e) cu o secțiune dreptunghiulară mai mică decât cea a segmentelor (1), ca să fie îmbinate împreună prin glisare, și având practicate două decupări (f) alungite, de care se ancorează un colț (g) al bannerului (F) cu niște șnururi (4), piesa (3) de legătură având o zonă (j) centrală cu secțiune dreptunghiulară la aceleași dimensiuni cu dimensiunile exterioare ale segmentelor (1), și două tronsoane (e) prevăzute cu niște găuri (i) de fixare cu niște șuruburi (5) în capetele segmentelor (1) de ramă.

Revendicări: 5
Figuri: 18

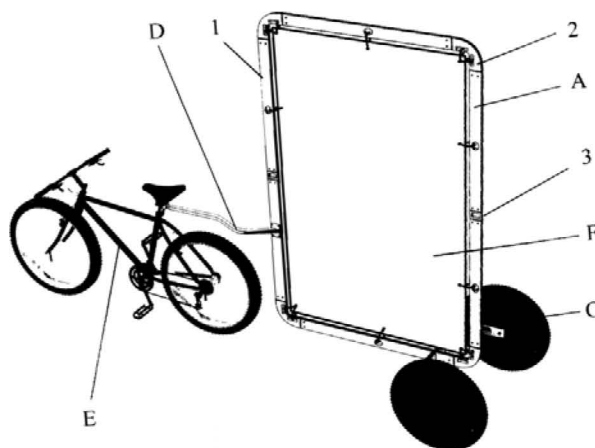

Fig. 2

Cu începere de la data publicării cererii de brevet, cererea asigură, în mod provizoriu, solicitantului, protecția conferită potrivit dispozițiilor art.32 din Legea nr.64/1991, cu excepția cazurilor în care cererea de brevet de invenție a fost respinsă, retrasă sau considerată ca fiind retrasă. Întinderea protecției conferite de cererea de brevet de invenție este determinată de revendicările conținute în cererea publicată în conformitate cu art.23 alin.(1) - (3).



OFICIUL DE STAT PENTRU INVENȚII ȘI MĂRCI	
Cerere de brevet de invenție	
Nr.	a 2011 00 392
Data depozit	26-04-2011

REMORCĂ PUBLICITARĂ

Invenția se referă la o remorcă publicitară, utilizată pentru a face reclamă în zone pietonale, pe străzi, trotuare, piste pentru bicicliști, în piețe, expoziții și în alte locuri publice unde accesul autovehiculelor este restrâns sau interzis.

Sunt cunoscute sisteme de publicitate mobilă ce oferă posibilitatea de expunere a imaginii publicitare pe panouri rigide montate pe remorci de bicicletă, fie sub forma unor biciclete cu trei sau patru roți, fie a unor remorci de scutere sau atv-uri

Aceste sisteme publicitare prezintă dezavantajul că au dimensiuni de gabarit destul de mari prestabilite și nu pot fi demontate în vederea depozitării lor în spații mai mici decât volumul lor total comparabil cu dimensiunea unui automobil de clasă mică sau medie, fiind necesar un loc de parcare sau un garaj

Problema tehnică pe care o rezolvă invenția este de a realiza o remorcă publicitară care să fie modulară, cu suprafețe variabile de expunere a imaginilor publicitare, să fie ușor demontabile în vederea depozitarii în spații cât mai mici, și care să poată fi tractată atât de mijloace simple de tracțiune gen bicicletă, scuter, sau tractate manual de către o persoană.

Remorca publicitară, conform invenției, rezolvă această problemă tehnică și înlătură dezavantajele de mai sus, prin aceea că, este alcătuit dintr-o ramă cadru modulară pe lungime și înălțime, de formă dreptunghiulară, compusă din mai multe segmente de ramă, din țevă rectangulară, dispuse atât în laturile orizontale cât și în cele verticale, îmbinate la colțuri cu niște colțare, iar pe laturi

înbinate cu câte o piesă de legătură, admițând astfel expunerea unor banere de mărimi diferite prin alegerea unui număr mai mare sau mai mic de segmente de ramă, colțarul având o zonă de racordare prevăzută spre exterior cu o rază de racordare amplă, spre interior niște laturi în unghi drept, iar pe capete având câte un tronson cu secțiune dreptunghiulară mai mică încât să fie introduse în capetele segmentelor de ramă și are practicate două decupări alungite de care se ancorează un colț a banerului cu niște șnururi, piesa de legătură având o zonă centrală cu secțiune dreptunghiulară la aceleași dimensiuni cu dimensiunile exterioare ale segmentelor de ramă, cu o decupare dreptunghiulară în vederea ancorării banerului și două tronsoane prevăzute cu găuri de fixare cu șuruburi în capetele segmentelor de ramă.

Remorca publicitară, conform invenției, are următoarele avantaje :

- în timpul neutilizării ocupă un spațiu foarte mic prin demontarea rapidă a elementelor componente, și poate fi ținută într-un ambalaj corespunzător, funcție de dimensiunile pieselor ;
- este extensibilă, admițând atât postere mari cât și postere cu dimensiuni reduse ;
- are greutate mică și necesită un consum minim de energie sau efort pentru a fi tractată atât de biciclete cât și de oameni ;
- este un mijloc de publicitate ecologic.

Se dă, în continuare, un exemplu de realizare a invenției , în legatură și cu figurile 1...18 , care reprezintă :

fig. 1, - vedere în perspectivă a remorcii publicitare cu un singur modul, tractat de o bicicletă ;

fig. 2, - vedere în perspectivă a remorcii publicitare cu două module amplasate pe verticală, tractat de o bicicletă ;

fig. 3, - vedere în perspectivă a remorcii publicitare cu două module amplasate pe orizontală ;

fig. 4, - vedere în perspectivă a remorcii publicitare cu patru module amplasate două câte două pe orizontală și pe verticală ;

fig. 5, - vedere în perspectivă a ramei remorcii publicitare cu două module pe verticală, tractat de o bicicletă ;

fig. 6, - vedere în perspectivă numai a ramei remorcii publicitare cu două module pe verticală ;

fig. 7, - vedere în perspectivă numai a ramei remorcii publicitare cu patru module două câte două pe orizontală și pe verticală ;

fig. 8, - vedere a unui colț al ramei panoului, detaliul I din fig. 1 ;

fig. 9, - vedere a piesei de colț a ramei panoului publicitar

fig. 10, - vedere a montajului dintre două segmente de ramă cu piesa de legătură, detaliul II din fig. 4 ;

fig. 11, - vedere a piesei de legătură a segmentelor de ramă ;

fig. 12, - vedere a unui colțar a punții de susținere cu roți ;

fig. 13, - secțiune prin sistemul de prindere a segmentelor de ramă cu piesa liniară sau colțarul, după un plan III-III din fig.10 ;

fig. 14, - vedere a barei de legătură dintre panou și bicicletă ;

fig. 15, - vedere a sistemului de prindere a barei de legătură de cadrul bicicletei de tracțiune ;

fig. 16 – secțiune prin sistemul de prindere a barei de legătură, după un plan IV-IV din fig. 15 ;

fig. 17, - vedere a unei remorci publicitare tractată de un scuter ;

fig. 18, - vedere a unei remorci publicitare tractată manual.

Remorca publicitară, conform invenției, este alcătuită dintr-o ramă A modulară pe lungime și înălțime, o punte B de care sunt montate două roți C, o bară de tracțiune D pentru legarea panoului publicitar de un mijloc de transport, spre exemplu o bicicletă E, și un baner F ancorat și încadrat pe toate laturile de rama A.

Rama A, de formă dreptunghiulară, este compusă din mai multe segmente de ramă 1, din țevă rectangulară, dispuse atât în laturile osizontale cât și în cele verticale. La colțuri segmentele de ramă 1 sunt îmbinate cu niște colțare 2, iar pe laturi segmentele de ramă 1 fiind îmbinate cu câte o piesă de legătură 3.

Colțarul 2 are o zonă de racordare **a** prevăzută spre exterior cu o rază de racordare amplă **b**, spre interior cu niște laturi **c** și **d** în unghi drept pentru a admite poziționarea colțului banerului F, iar capetele atât pe direcția orizontală cât și pe direcția verticală având câte un tronson **e** cu secțiune dreptunghiulară mai mică astfel încât să fie introduse în capetele segmentelor de ramă 1, în secțiune tronsonul **e** având aceleași dimensiuni nominale cu ale interiorului segmentului de ramă 1.

Colțarul 2 are practicate două decupări alungite **f** de care se ancorează un colț **g** a banerului F cu niște șnururi 4, elastice sau neextensibile, iar tronsoanele **e** sunt prevăzute cu niște decupări dreptunghiulare **h** pentru ușurare și niște găuri **i** pentru prinderea colțarului 2 de un segment de ramă 1 cu niște șuruburi 5.

Piesa de legătură 3 are o zonă centrală **j** cu secțiune dreptunghiulară la aceleași dimensiuni cu dimensiunile exterioare ale segmentelor de ramă 1, prevăzută cu o decupare **k** pentru prinderea pe laturi a banerului F cu șnururi 4, și două tronsoane **e** prevăzute cu decupări dreptunghiulare **h** de ușurare și găuri **i** de fixare cu șuruburile 5 în capetele segmentelor de ramă 1.

Segmentele de ramă 1 au câte o gaură **l** la mijlocul segmentului pentru prinderea pe laturi a banerului F cu șnururi 4.

Prinderea și fixarea fermă a segmentelor de ramă 1 cu colțarele 2 și cu piesele de legătură 3 prin intermediul șuruburilor 5, este asigurată cu niște bucșe 6 cu guler **m**, din material plastic, a căror capăt **n** se sprijină pe tronsoanele **e** iar gulerile **m** presează prin niște șaibe din cauciuc 7, exteriorul segmentului de ramă 1.

Pe latura inferioară a ramei A este fixată o punte B formată din niște segmente 8 sudate, din același fel de țeavă rectangulară, și niște brațe curbe 9 pe care se montează roțile C, și care au câte un tronson e pentru fixare în capătul segmentului 8 și niște decupări o.

Remorca publicitară are montat la o înălțime determinată, o bară de legătură D compusă dintr-un lonjeron 10 care are la un capăt o plăcuță 11 pentru fixare pe o latură verticală a ramei A, iar la celălalt capăt are un colier 12 de prindere pe cadrul bicicletei E și un cuplaj cardanic 13 intermediar.

Remorca publicitară, conform invenției, admite expunerea unor banere de mărimi diferite prin alegerea unui număr mai mare sau mai mic de segmente de ramă 1, încât funcție de necesități, rama A este constituită dintr-un singur modul, pe laturile orizontale și verticale având câte un singur segment de ramă 1 (ca în fig. 1), din două module cu câte două segmente de ramă 1 pe laturile verticale, (ca în fig. 2), din două module cu câte două segmente de ramă 1 pe laturile orizontale, (ca în fig. 3), sau din patru module având pe laturile orizontale și verticale câte două segmente de ramă 1 rigidizate între ele cu câte o piesă de legătură 3, (ca în fig.4), admițând astfel un baner cu lungime, înălțime și suprafață determinată de mărimea ramei A,

Într-o altă variantă de tractare, spre exemplu cu un scuter, remorca publicitară este prevăzută cu o furcă 14 montată spre baza unei laturi verticale a ramei A, iar cu ramurile furcii fixate pe axul roții posterioare a scuterului.

Într-o variantă de tractare manuală, remorca publicitară are prevăzute două brațe 15 fixate la baza laturii verticale ale ramei A și cu mânere, nefigurate, la capetele de prindere de către persoana care tractează panoul publicitar.

REVENDICĂRI

1. Remorcă publicitară, **caracterizată prin aceea că**, este alcătuit dintr-o ramă (A) modulară pe lungime și înălțime, de formă dreptunghiulară, compusă din mai multe segmente de ramă (1), din țeavă rectangulară, dispuse atât în laturile orizontale cât și în cele verticale, îmbinate la colțuri cu niște colțare (2), iar pe laturi îmbinate cu câte o piesă de legătură (3), admitând astfel expunerea unor banere (F) de mărimi diferite prin alegerea unui număr mai mare sau mai mic de segmente de ramă (1), colțarul (2) având o zonă de racordare (a) prevăzută spre exterior cu o rază de racordare amplă (b) , iar spre interior niște laturi (c și d) în unghi drept, capetele colțarului atât pe direcția orizontală cât și pe direcția verticală având câte un tronson (e) cu secțiune dreptunghiulară mai mică încât să fie introduse în capetele segmentelor de ramă (1) și are practicate două decupări alungite (f) de care se ancorează un colț (g) a banerului (F) cu niște șnururi (4) elastice sau neextensibile, piesa de legătură (3) având o zonă centrală (j) cu secțiune dreptunghiulară la aceleași dimensiuni cu dimensiunile exterioare ale segmentelor de ramă (1), prevăzută cu o decupare (k) pentru ancorarea banerului (F) și două tronsoane (e) prevăzute cu decupări dreptunghiulare (h) de ușurare și găuri (i) de fixare cu șuruburile (5) în capetele segmentelor de ramă (1), prin intermediul unor bușe (6) cu guler (m) și a unor șaibe (7) din cauciuc, iar segmentele de ramă (1) având câte o gaură (l) la mijlocul segmentului pentru prinderea pe laturi a banerului (F) cu șnururi (4).

2. Remorcă publicitară, conform revendicării 1, **caracterizată prin aceea că**, are montat la o înălțime determinată, o bară de legătură (D) compusă dintr-un lonjeron (10) care are la un capăt o plăcuță (11) pentru fixare pe o latură

verticală a ramei (A), iar la celălalt capăt are un colier (12) de prindere pe cadrul bicicletei (E) și un cuplaj cardanic (13) intermediar, iar pe latura inferioară a ramei (A) este fixată o punte (B) formată din niște segmente (8) sudate, din același fel de țevă rectangulară, și niște brațe curbe (9) pe care se montează roțile (C) și care au câte un tronson (e) pentru fixare în capătul segmentului (8) și niște decupări (o) .

3. Remorcă publicitară, conform revendicării 1, **caracterizată prin aceea că**, admite expunerea unor banere de mărimi diferite cu lungime, înălțime și suprafață determinată de mărimea ramei (A), prin alegerea unui număr mai mare sau mai mic de segmente de ramă (1), încât funcție de necesități, rama (A) este constituită dintr-un singur modul, pe laturile orizontale și verticale având câte un singur segment de ramă (1), sau din două module cu câte două segmente de ramă (1) pe laturile verticale, din două module cu câte două segmente de ramă (1) pe laturile orizontale, sau din patru module având pe laturile orizontale și verticale câte două segmente de ramă (1) rigidizate între ele cu câte o piesă de legătură (3)

4. Remorcă publicitară, conform revendicării 1, **caracterizată prin aceea că**, într-o altă variantă de tractare, spre exemplu un scuter, panoul publicitar este prevăzut cu o furcă (14) montată spre baza unei laturi verticale a ramei (A), iar cu ramurile furcii fixate pe axul roții posterioare a scuterului.

5. Remorcă publicitară, conform revendicării 1, **caracterizată prin aceea că**, într-o variantă de tractare manuală, panoul publicitar are prevăzute două brațe (15) fixate la baza laturii verticale ale ramei (A) și cu mânere, nefigurate, la capetele de prindere de către persoana care tractează panoul publicitar

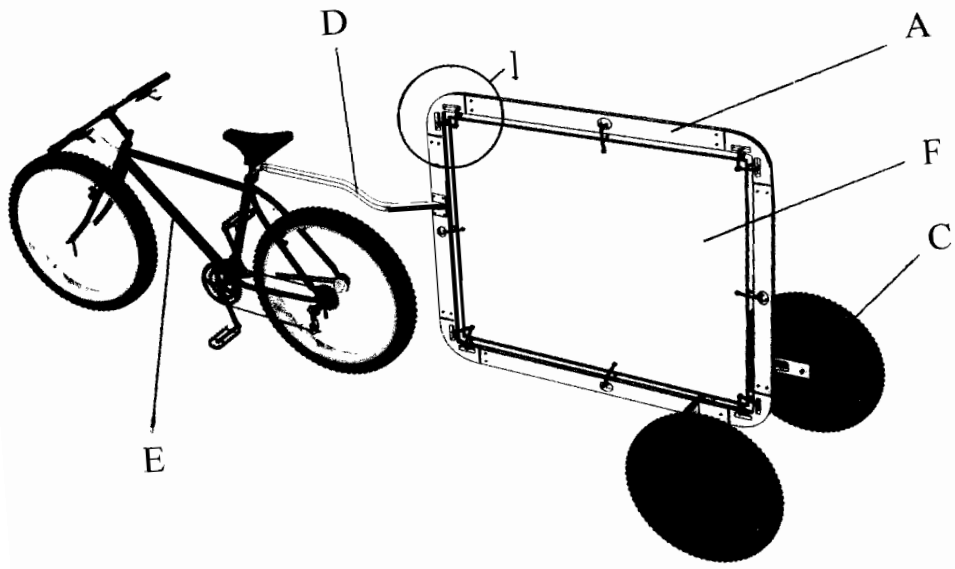

fig. 1

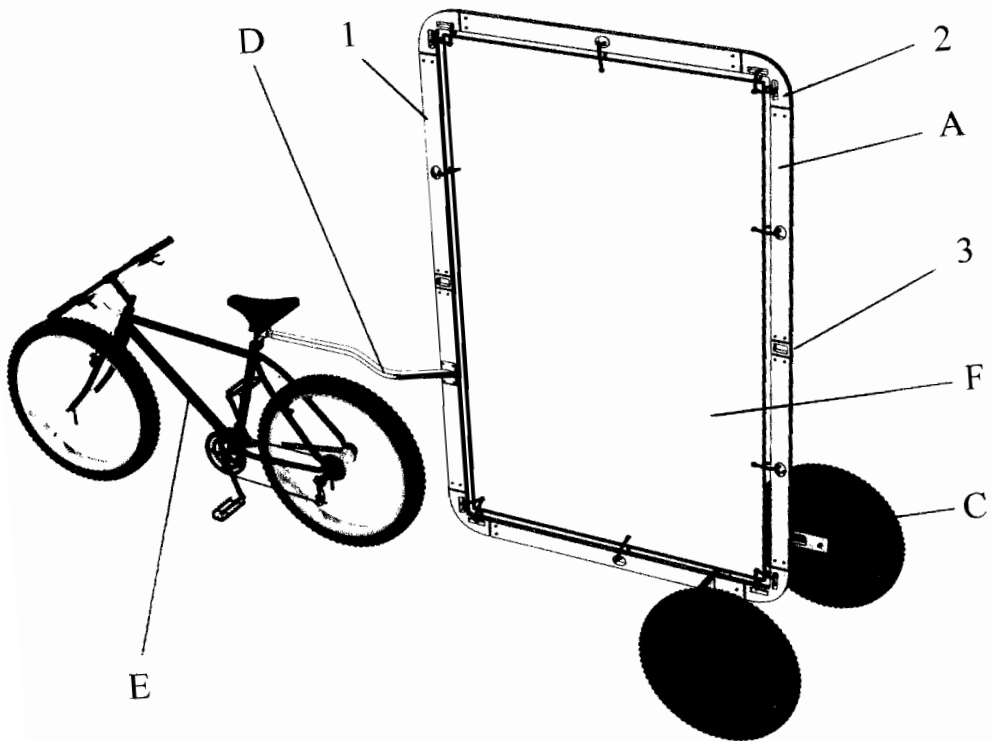

fig. 2

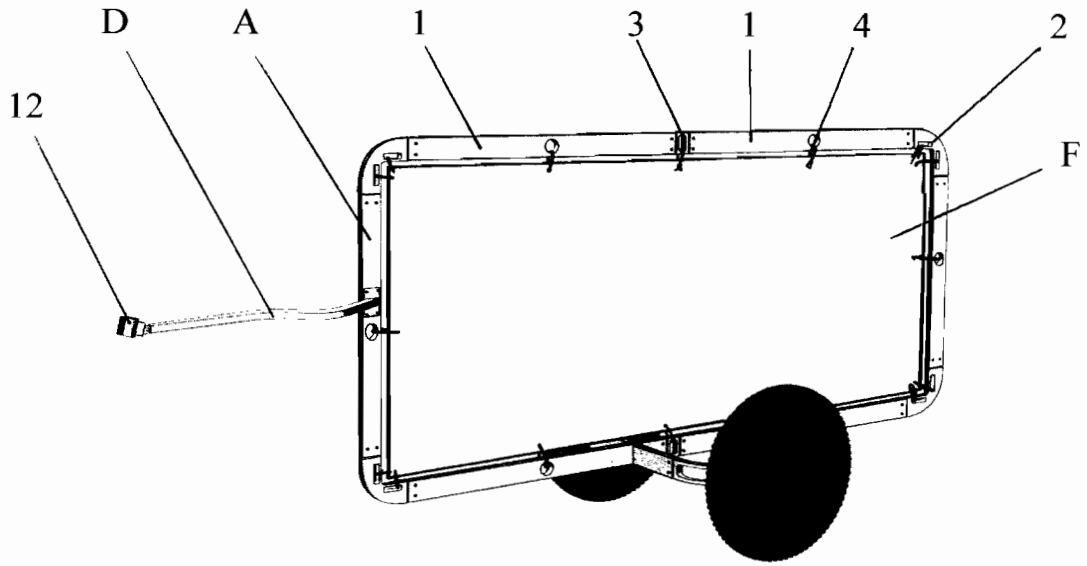

fig. 3

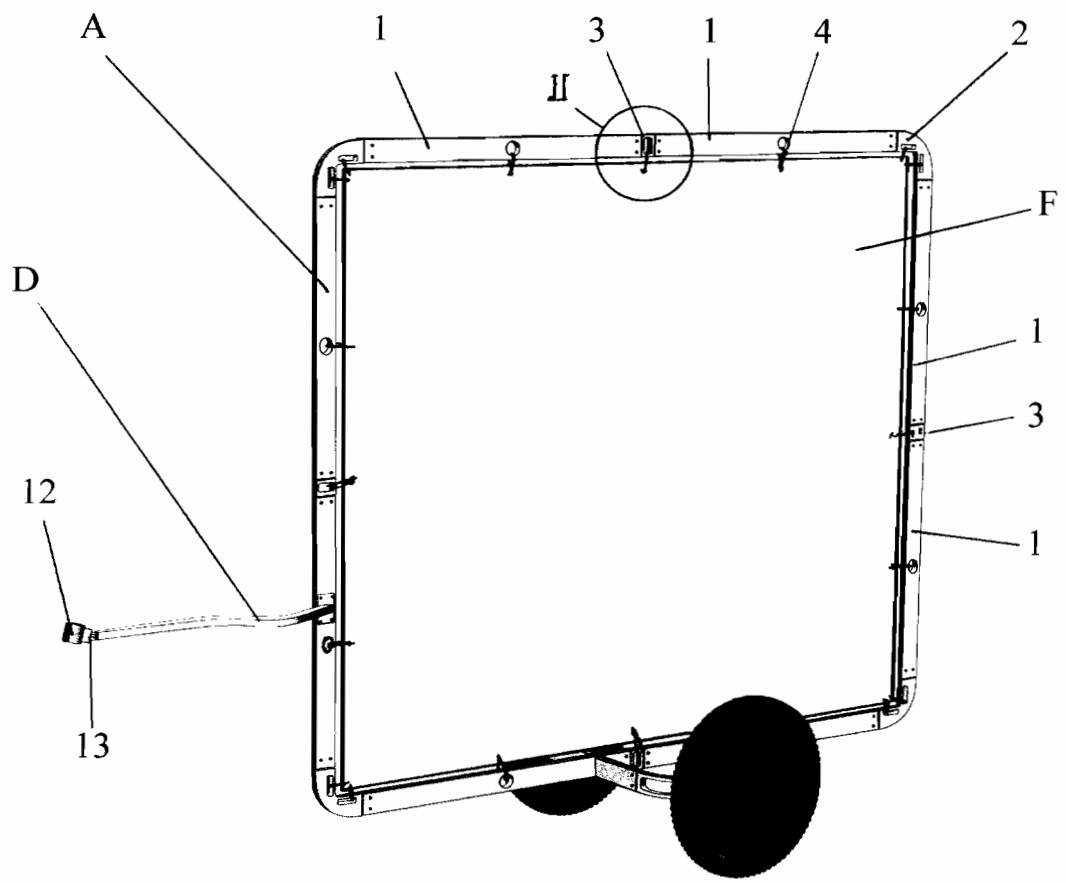

fig. 4

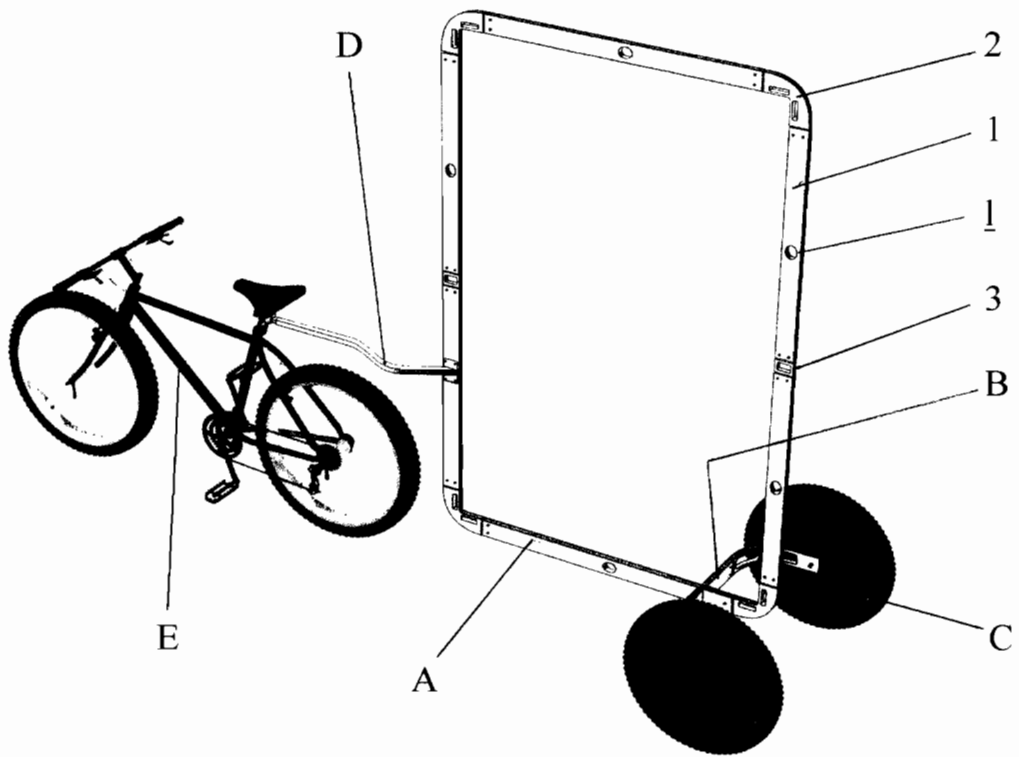

fig. 5

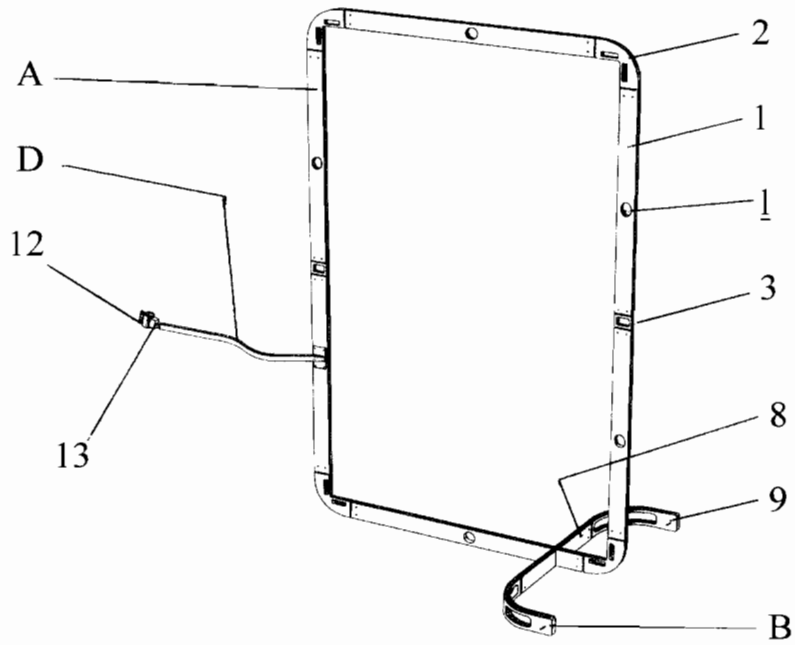

fig. 6

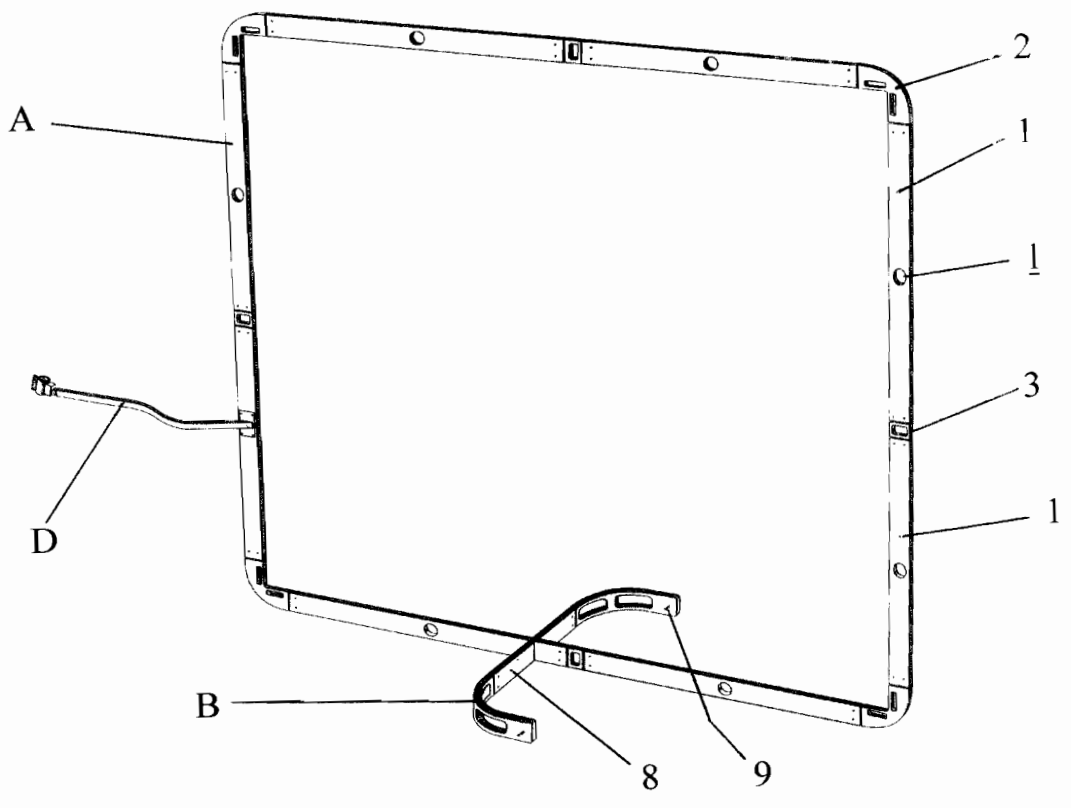

fig. 7

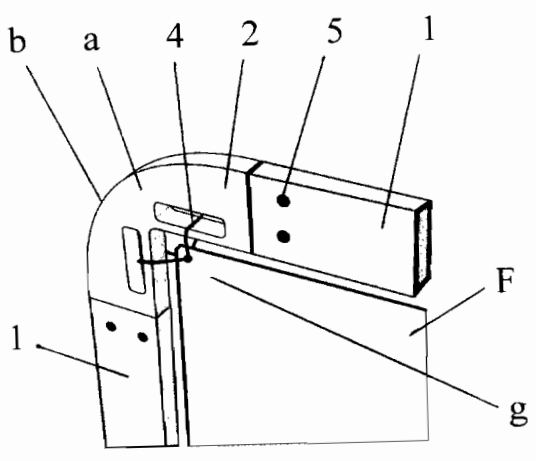

fig. 8

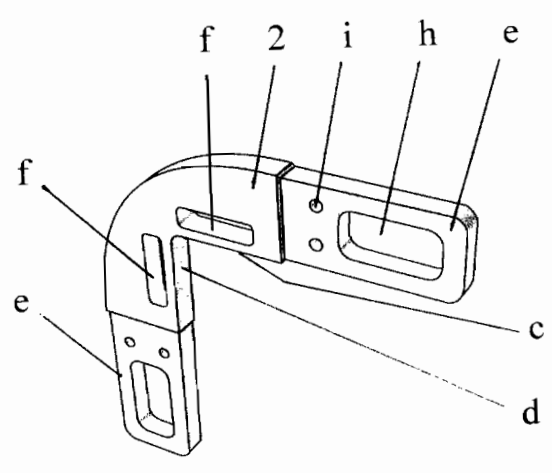

fig. 9

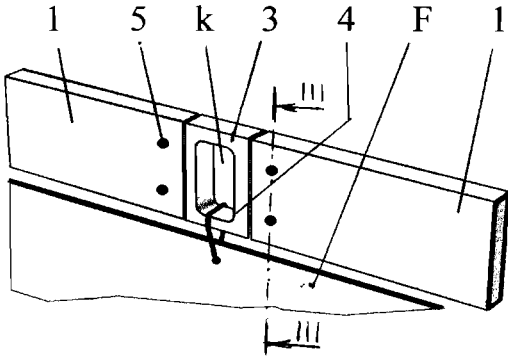

fig. 10

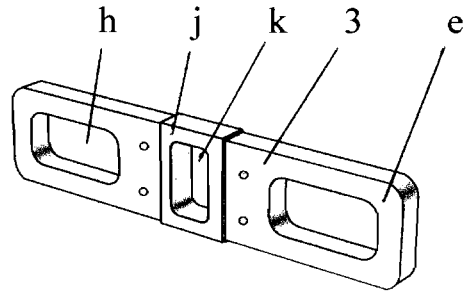

fig. 11

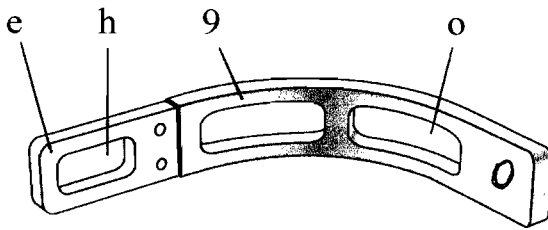

fig. 12

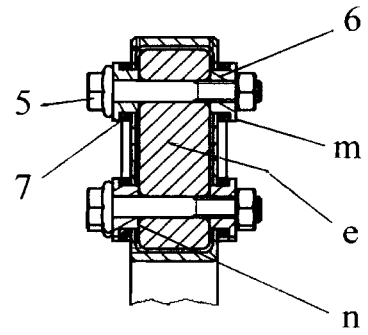

fig. 13

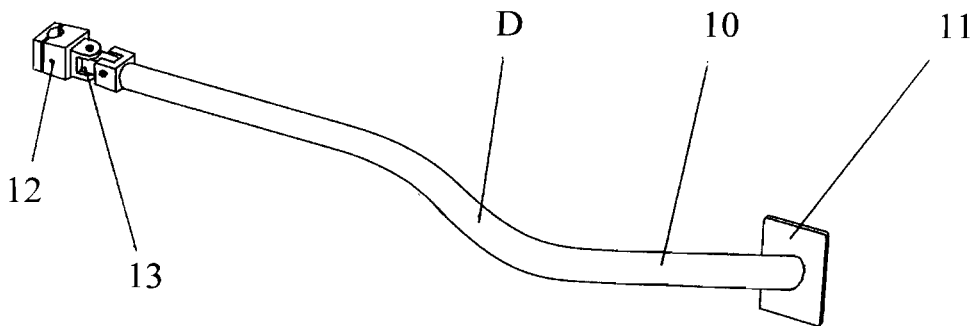

fig. 14

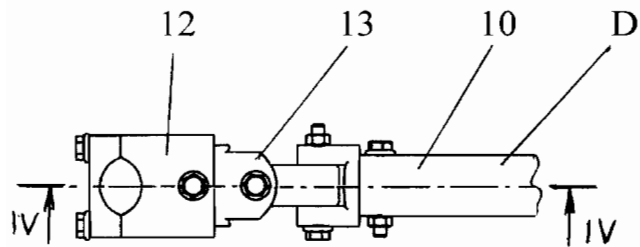

fig. 15

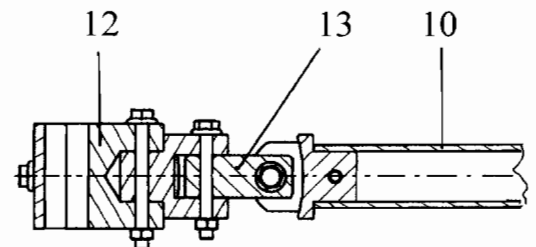

fig. 16

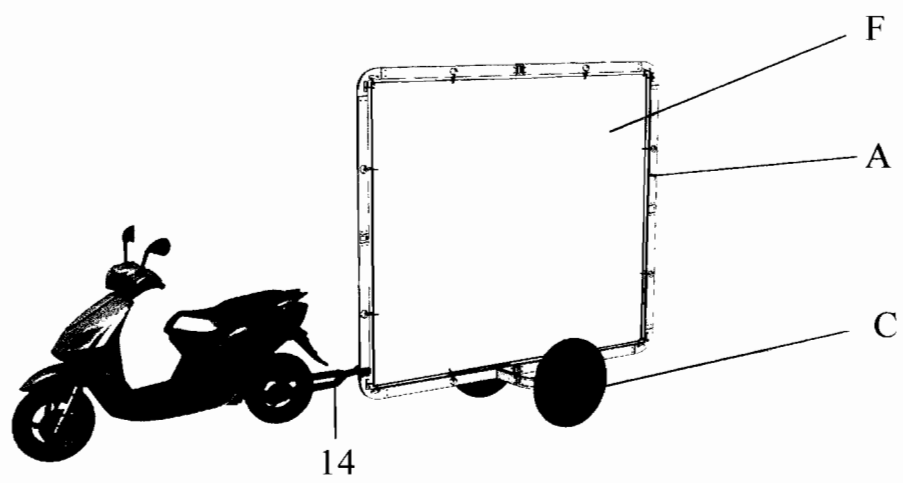

fig. 17

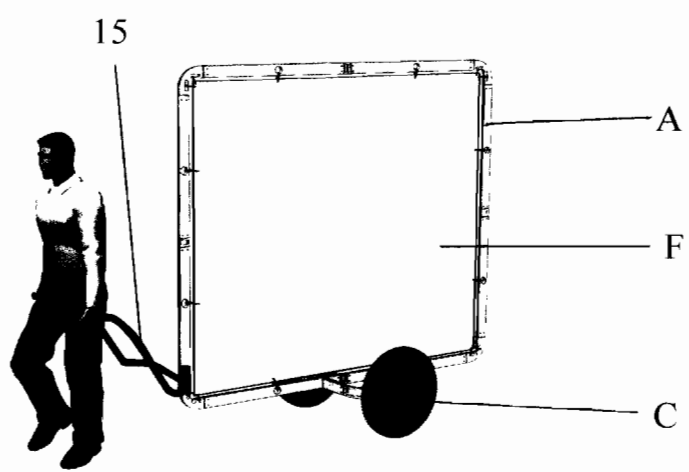

fig. 18