



(12)

BREVET DE INVENȚIE

(21) Nr. cerere: **a 2011 00118**

(22) Data de depozit: **09.02.2011**

(45) Data publicării mențiunii acordării brevetului: **30.09.2014** BOPI nr. **9/2014**

(41) Data publicării cererii:
30.08.2012 BOPI nr. **8/2012**

(73) Titular:
• **RAIA SORIN, ȘOS.COLENTINA NR.2 C,
BL.4, SC.B, ET.2, AP.53, SECTOR 2,
BUCUREȘTI, B, RO**

(72) Inventatori:
• **RAIA SORIN, ȘOS.COLENTINA NR.2 C,
BL.4, SC.B, ET.2, AP.53, SECTOR 2,
BUCUREȘTI, B, RO**

(56) Documente din stadiul tehnicii:
**GR 1003269; RO 125939 A0;
FR 2946450 A1**

(54) **DISPOZITIV PENTRU SUSȚINEREA ȘI EXPUNEREA UNUI
PANOU PUBLICITAR**



RO 127785 B1

1 Inventția se referă la un dispozitiv pentru susținerea și expunerea unui panou publi-
citar, atunci când acesta este purtat de o persoană și care realizează prezentarea reclamei
3 atât în timpul deplasării, cât și în timpul staționării persoanei purtătoare a dispozitivului.

5 Sunt cunoscute dispozitive pentru realizarea unei reclame, care cuprind diverse
panouri publicitare, montate pe suporturi fixe, cum sunt stâlpii sau fațadele unor clădiri, sau
7 panouri publicitare mobile, montate pe diverse mijloace de transport, terestru, aerian sau pe
apă, sau panouri publicitare deplasabile, la care suportul de sprijin are niște tălpi sau niște
roți, iar deplasarea se face cu ajutorul unor persoane desemnate în acest sens.

9 Se cunoaște un dispozitiv pentru realizarea unei reclame, care cuprinde un cadru
suport pentru panouri informative și publicitare, având diverse forme geometrice, care este
11 montat pe un suport fix, agățat de un perete sau care se sprijină pe niște suporturi, de obicei,
ancorate la sol, conform cererii de brevet **FR 2771068 A1**.

13 Din documentul **GR 1003269**, este cunoscut un dispozitiv publicitar, ce poate fi montat
și susținut pe brațul unei persoane, dispozitiv format din mai multe foi realizate din material
15 plastic, hârtie plastifiată sau lemn, ce conțin mesaje publicitare, foi ce sunt conectate două
câte două, prin elemente ce permit pliarea acestora, foile de capăt având prevăzute niște inele
17 elastice, pentru a fi trecute prin degetul și brațul persoanei purtătoare a dispozitivului.

19 Documentul **RO 125939 A0** prezintă un rucsac publicitar, purtat în spate de o per-
soană, pentru difuzarea unor informații audiovizuale, rucsac ce prezintă un cadru metalic
ce susține un DVD player, portabil, al cărui ecran este protejat de o manta de protecție, care
21 poate fi rulată și fixată cu un cordon, DVD ce este alimentat de la o baterie reîncărcabilă.

23 Toate aceste dispozitive publicitare prezintă dezavantajul că vizează numai zone de
trafic intens din centrele localităților, în special, urbane, sau cele de-a lungul arterelor de
circulație rutieră, pentru a avea un impact cât mai mare asupra persoanelor cu potențial
25 interes publicitar și nu permit accesul reclamei comerciale și în alte zone de aglomerație
umană, ocazionate de diverse manifestări sociale, artistice sau sportive.

27 Problema tehnică, pe care o rezolvă invenția revendicată, se referă la posibilitatea
etalării a uneia, două sau mai multe reclame simultan, în interiorul unor incinte sau în mediul
29 ambiant, unde există o aglomerație umană, ocazionată de diverse manifestări social culturale
sau sportive, având și un potențial interes publicitar, în condițiile în care reclamele pot fi
31 susținute de diferite părți ale corpului uman și pot fi schimbate relativ repede.

33 Dispozitivul conform invenției înlătură dezavantajele arătate mai înainte și rezolvă
problema tehnică, prin aceea că are în componență un subansamblu de întindere și de
etalare, constituit din cel puțin trei țevi, inferioară, intermediară și superioară, cu diametre
35 interioare crescătoare de la țeava superioară la țeava inferioară, pentru a culisa una în
interiorul celeilalte, țeava inferioară fiind fixată prin coliere cu autofixare de o placă de
37 susținere, îmbrăcată într-o husă, care permite fixarea, pe diferite părți ale corpului persoanei
purtătoare, iar țeava superioară fiind fixată superior de o bucsă oarbă, în al cărui capăt
39 superior este introdus un capăt inferior îngroșat al unei tije elastice, prevăzută, la un capăt
superior, cu o sferă, tija elastică fiind introdusă într-un locaș superior, arcuit, realizat pe o
41 latură de sus, scurtă, a unui panou publicitar aparținând subansamblului de prezentare a
reclamei, într-un capăt îngustat, inferior, al panoului, fiind practicată o gaură în care este
43 introdus un cârlig, care este montat pe un inel care este montat în partea de jos a țevii
inferioare, panoul având un locaș de ghidare, care urmărește traseul țevii și pe cel al unui
45 locaș, în care sunt introduse țevile inferioară, intermediară și superioară și care protejează
niște cabluri electrice care alimentează niște leduri ale subansamblului de iluminare și
47 alimentare cu energie electrică, amintit.

RO 127785 B1

Un alt obiectiv al dispozitivului, conform invenției, constă în aceea că niște huse suport ale subansamblului de etalare, destinate a-l susține de picior sau de braț, huse prevăzute cu porțiuni de prindere, demontabile.	1 3
Un alt obiectiv al dispozitivului, conform invenției, constă în aceea că țevile inferioară și intermediară au niște capete filetate la exterior, superioare, în care sunt înfiletate niște piulițe rotunde, randalinate, care strâng niște bucșe secționare longitudinale, conice la exterior, iar de țeava superioară, este fixată o bucșă metalică, oarbă.	5 7
Un alt obiectiv al dispozitivului, conform invenției, constă în aceea că tija elastică este formată dintr-un mănunchi de sârme oțelite, care conțin mai multe submănunchiuri, având lungimi diferite, în așa fel încât, din capătul inferior, pleacă un număr mai mare de sârme oțelite, iar într-un capăt superior, subțire, ajunge un număr mai mic de sârme oțelite, celelalte sârme terminându-se pe parcursul lungimii tijei elastice.	9 11
Dispozitivul pentru susținerea și expunerea unui panou publicitar, conform invenției, prezintă următoarele avantaje:	13
- permite accesul și prezentarea reclamei comerciale, în anumite zone, în care publicitatea trebuie să fie discretă, dar sugestivă, cum sunt zonele cu aglomerări umane din anumite incinte sau din exterior, ocazionate de diverse manifestări social-culturale sau sportive, de întruniri sau alte acțiuni publice, la care participanții au și un potențial interes publicitar;	15 17
- este ușor de manevrat și întreținut;	19
- permite înlocuirea rapidă a panoului publicitar;	
- este posibilă demontarea dispozitivului și reducerea gabaritului acestuia, în vederea unui transport lejer;	21
- are o greutate relativ redusă;	23
- poate fi etalat și în condiții de vizibilitate redusă, prin folosirea subansamblului de iluminare a panoului.	25
Se dau, în continuare, trei exemple de realizare a dispozitivului conform invenției, în legătură cu fig. 1...31, care reprezintă:	27
- fig. 1, vedere frontală a unei persoane care poartă câte un dispozitiv conform invenției, realizat în trei variante constructive;	29
- fig. 2, vedere laterală a unui dispozitiv care este purtat în spate de o persoană;	
- fig. 3, vedere laterală a unui dispozitiv care este atașat la piciorul unei persoane purtătoare;	31
- fig. 4, vedere laterală a unui dispozitiv care este atașat de brațul unei persoane purtătoare;	33
- fig. 5, vedere din spate a unui subansamblu de susținere dorsală a dispozitivului;	35
- fig. 6, vedere laterală a unui subansamblu de susținere în spate a dispozitivului;	
- fig. 7, vedere de sus a unui subansamblu de susținere în spate a dispozitivului;	37
- fig. 8, vedere din față a unui subansamblu de susținere dorsală a dispozitivului;	
- fig. 9, secțiunea după un plan X-X, redat în fig. 8, prin dispozitiv;	39
- fig. 10, detaliul Y, constructiv, redat în fig. 7, cu prezentarea colierului cu autofixare în stare de strângere;	41
- fig. 11, prezentarea schematică a eclisei cu brațele desfăcute, redată în fig. 10;	
- fig. 12, vedere laterală a unui subansamblu de susținere, atașat la piciorul persoanei purtătoare și agățat de o curea;	43
- fig. 13, vedere din față a subansamblului de susținere, atașat la piciorul persoanei purtătoare și agățat de o curea;	45
- fig. 14, vedere de sus a subansamblului de susținere, atașat la piciorul persoanei purtătoare;	47

RO 127785 B1

- 1 - fig. 15, vedere din față a husei textile de susținere și atașare la picior, în poziția liberă, desfășurată;
- 3 - fig. 16, vedere de sus a husei textile de susținere, în poziția liberă, deschisă, cu schematizarea poziției de atașare la piciorul persoanei purtătoare și cu niște porțiuni de
- 5 prindere demontabilă pentru îmbinarea capetelor laterale;
- 7 - fig. 17, vedere laterală a unui subansamblu de susținere, atașat de brațul persoanei purtătoare, și susținut de umăr;
- 9 - fig. 18, vedere din față a subansamblului de susținere, atașat de brațul persoanei purtătoare și susținut de umăr;
- 11 - fig. 19, vedere de sus a subansamblului de susținere, atașat de brațul persoanei purtătoare;
- 13 - fig. 20, vedere din față a husei de susținere și atașare de braț, în poziția liberă, desfășurată;
- 15 - fig. 21, vedere de sus a husei de susținere în poziția liberă, destinsă, cu schematizarea poziției de atașare de brațul persoanei purtătoare și cu niște porțiuni de prindere demontabilă, pentru îmbinarea capetelor laterale;
- 17 - fig. 22, vedere laterală a unui subansamblu - tijă telescopică de întindere și fixare, împreună cu un subansamblu panou publicitar în stare montată;
- 19 - fig. 23, vedere frontală a subansamblului de întindere și fixare;
- 21 - fig. 24, secțiunea după un plan Z-Z, redat în fig. 22, prin dispozitiv;
- 23 - fig. 25, vedere a țevilor inferioară, intermediară și superioară ale subansamblului de întindere și fixare, și a tijei elastice;
- 25 - fig. 26, secțiune după planul P-P, redat în fig. 25, prin dispozitiv, cu prezentarea îmbinării tijei elastice în capătul țevii superioare;
- 27 - fig. 27, secțiunea după planul R-R, redată în fig. 25, prin dispozitiv;
- 29 - fig. 28, secțiune cu prezentare a țevilor telescopice, îmbinate atunci când dimensiunile panoului sunt mai mari, necesitând o înălțime mai mare a subansamblului- tijă telescopică în stare extinsă;
- 31 - fig. 29, vedere laterală a subansamblului publicitar, cu schematizarea formei panoului, înainte de tivirea marginilor pentru formarea locașurilor de ghidare;
- 33 - fig. 30, secțiune după planul S-S, redat în fig. 29, prin dispozitiv, cu prezentarea locașului de ghidare a cablurilor electrice pentru iluminat;
- 35 - fig. 31, secțiune după planul T-T, redat în fig. 29, cu prezentarea locașului de ghidare a tijei elastice și a locașului de ghidare a cablurilor electrice de iluminat.
- 37 Dispozitivul conform invenției este alcătuit dintr-un subansamblu **D**, de susținere și etalare a panoului publicitar **29**, ce poate să fie fixat în spatele persoanei purtătoare sau pe piciorul acesteia, sau pe umărul și brațul respectivei persoane.
- 39 Se pot folosi, simultan, cele trei variante ale subansamblului de susținere **D**, de către o persoană.
- 41 Dispozitivul este constituit dintr-o placă **1** de susținere, de formă dreptunghiulară, plană sau curbată, confecționată, de preferință, din lemn sau dintr-o masă plastică rezistentă, îmbrăcată într-o husă **1'** textilă, matlasată. Pe suprafața anterioară a plăcii **1**, sunt poziționate
- 43 niște coliere **2**, realizate, de preferință, dintr-un material plastic cu autofixare prin niște porțiuni **a** și **b** de capăt, zimțate, strânse cu niște șuruburi **3** și cu niște piulițe **4**. Pe suprafața
- 45 posterioară a plăcii **1**, sunt montate, cu ajutorul unor șuruburi **5** și cu cel al unor piulițe **6**, niște curele **7** cu lungimea reglabilă, care se termină, la capăt, cu niște cârlige **8**

RO 127785 B1

de agățare, iar în partea anterioară a plăcii **1**, sunt fixate, tot cu ajutorul unor șuruburi **5'** și al unor piulițe **6'**, niște curele **9** scurte, întoarse, de care sunt prinse niște inele **10** metalice, de care se agață cârligele **8**, pe timpul purtării în spate a plăcii **1**.

Subansamblul **D** poate fi susținut de o placă **11**, atunci când se dorește susținerea acestuia pe piciorul persoanei purtătoare și în această variantă este constituit dintr-o altă placă **11**, având, de preferință, o formă dreptunghiulară, alungită, confecționată, de preferință, din lemn sau dintr-o masă plastică rezistentă, introdusă într-o husă **12** suport. Pe suprafața anterioară a plăcii **11** și la exteriorul husei **12**, sunt poziționate, cu ajutorul unor șuruburi **3** și cu cel al unor piulițe **4**, două coliere **2**. Husa **12**, care îmbracă placa **11** și care înconjoară pulpa piciorului **13**, al persoanei purtătoare, este confecționată dintr-un material textil rezistent, cum ar fi foaie de cort sau din piele mai groasă, care să-i confere o anumită rigiditate, și are o porțiune **c**, extinsă spre în sus, unde formează o buclă **d** întoarsă, prin care pătrunde o curea **14**, care are funcția de centură pentru persoana purtătoare și care susține întregul subansamblu **D**. Lateral, extinderea husei **12** se face prin cele două margini **e** și **f**, îngustate și alungite suficient, pentru a înconjura pulpa piciorului **13**, care sunt prevăzute, la capete, cu niște porțiuni **g** și **h** de prindere demontabilă, care rămân lipite după suprapunere și apăsare.

Subansamblul **D** poate fi susținut de o placă **15**, având, de preferință, o formă dreptunghiulară, alungită, confecționată, de preferință, din lemn sau dintr-o masă plastică rezistentă, introdusă într-o husă **16** suport. Pe suprafața anterioară a plăcii **15** și la exteriorul husei **16**, sunt poziționate două coliere **2** cu autofixare, strânse cu niște șuruburi **3** și niște piulițe.

Husa **16**, care îmbracă placa **15** și care înconjoară brațul **16**, al persoanei purtătoare, este confecționată dintr-un material textil rezistent, cum ar fi foaie de cort sau din piele groasă, care să-i confere o anumită rigiditate, are o porțiune **i**, extinsă spre în sus și aplecată peste un umăr **j** al persoanei purtătoare, în care sunt practicate niște găuri **k** de agățare, prin care pot pătrunde niște nasturi sau niște butoni **17** fixați ca niște epoleți pe umărul **j** al hainei cu care este îmbrăcată persoana purtătoare, și care susține întregul subansamblu **D**. Lateral, extinderea husei **16** se face prin cele două margini **l** și **m** îngustate și alungite suficient, pentru a înconjura brațul **16'** al persoanei purtătoare, care sunt prevăzute, la capete, cu niște porțiuni **n** și **o**, de prindere demontabilă.

Subansamblul **D** este constituit din trei sau mai multe țevi **18**, **19** și **20**, inferioară, intermediară și superioară, de preferință, metalice, cu diametre interioare crescătoare, de la țeava **20** spre țeava **18**, care pot culisa una în interiorul celeilalte. În țeava **18** inferioară, cu diametrul cel mai mare și care se fixează în poziția verticală cu cele două coliere **2** cu autofixare, este introdusă țeava **19** mediană, cu un diametru exterior apropiat de diametrul interior al țevii **18**, asigurându-se o toleranță optimă între diametrele interior și exterior ale țevilor **18** și **19** îmbinate și o rugozitate a suprafețelor acestora cât mai redusă, pentru o culisare a țevii **19**, în țeava **18**, precisă, lină și fără blocaje. În aceleași condiții, se poate monta țeava **20** superioară, care poate culisa în interiorul țevii **19**. Pentru blocarea culisării una în cealaltă, țevile **18** și **19**, cu excepția țevii **20** superioare, au niște capete **p** și **q** filetate, superioare, în care se înșurubează câte o piuliță **21** rotundă și randalinată la exterior, pentru a putea fi rotită cu mâna liberă, care strânge câte o bucsă **22** secționată longitudinal, conică la exterior. Diametrele piulițelor **21** și ale bușelor **22** conice sunt în concordanță cu diametrele țevilor **18**, **19** și **20**, pe care se montează. De țeava **20** superioară, este fixată o bucsă **23** metalică, oarbă, care are un capăt **r** inferior, fixat prin presare într-un capăt **s**

RO 127785 B1

1 superior, al țevii **20**, iar într-un capăt **t** superior, al bucșei **23**, este introdus un capăt **u** inferior,
îngroșat, al unei tije **24** elastice, sinterizată. Tija **24** elastică este constituită dintr-un
3 mănunchi din sârme oțelite, sinterizate, care conține mai multe submănunchiuri, având
lungimi diferite, în așa fel încât, din capătul **u** inferior, pleacă un număr mai mare de sârme
5 oțelite, iar într-un capăt **v** superior, subțire, ajunge un număr mai mic de sârme oțelite,
celelalte sârme terminându-se pe parcursul tijeii **24**, ceea ce face ca aceasta să aibă o formă
7 conicizată, constantă. Lungimea tijeii **24** elastice este proporționată cu lungimea unui locaș
x superior, arcuit, realizat pe o latură **y** superioară, scurtă, rotunjită, a unui panou **29** profilat
9 până la intersecția cu o latură **z** intermediară, medie, anterioară, a acestuia. În capătul **v**
superior, al tijeii **24**, este fixată o sferă **25** mică, care facilitează îndoirea tijeii **24** și care reduce
11 tendința de blocare a acesteia atunci când este împinsă în interiorul locașului **x**. După
sinterizare, tija **24** elastică este introdusă, la cald, într-o îmbrăcăminte formată dintr-un
13 material plastic, care-i conferă o suprafață netedă și împiedică desfacerea sârmelor.
Elasticitatea individuală a sârmelor oțelite și sinterizate conferă elasticitatea tijeii **24**, astfel
15 încât, după îndoire, aceasta revine la forma rectilinie inițială, având o rezistență mai mare
la capătul **u** inferior, unde este mai îngroșată. Rezistența, elasticitatea și tendința de
17 îndreptare a tijeii **24** asigură susținerea și întinderea unui panou **29** publicitar, atunci când tija
24 este introdusă în locașul **x** arcuit, realizat pe latura **y** superioară.

19 În partea de jos a țevii **18** inferioare, este fixat presat un inel **26** prevăzut cu un cârlig
27 de agățare a unui capăt **a'** îngustat, inferior, al panoului **29**, pentru întinderea acestuia.

21 Panoul **29** reprezintă suportul flexibil pe care se află imprimat înscrisul sau imaginea
publicitară. Forma panoului **29** publicitar este asemănătoare unui triunghi dreptunghic, cu
23 capătul **a'** în formă de vârf îndreptat spre în jos, având unghiul drept curbat, pentru racordarea
la latura **y**, de sus, scurtă, superioară, rotunjită, a laturii **z**, conform fig. 29. Marginile panoului
25 **29** fiind îndoite întoarse spre înapoi și fixate prin cusătură, astfel încât să formeze un locaș,
b', care are rol de ghidare, prin care se poate introduce, de-a lungul celor două laturi **y** și **z**,
27 racordate una cu cealaltă, țevile **18**, **19** și **20**, având, în capătul de sus, plasată tija **24** elastică,
care se îndoiește, urmând traseul locașului **x**. În paralel cu locașul **x** de ghidare a tijeii **24**, este
29 realizată o altă cusătură **c'**, pentru formarea unui locaș **d'** de ghidare a unor cabluri electrice,
subțiri, neredate în figuri, pentru iluminarea panoului **29**.

31 Locașul **d'** mărginește laturile **y** și **z**, precum și o latură **e'** lungă. În apropierea capă-
tului **a'** inferior, al panoului **29**, este practică o gaură **f'**, delimitată de niște margini îndoite,
33 prin care se introduce cârligul **27**, al inelului **26**, pentru întinderea spre în jos a panoului **29**.
Dacă materialul din care este confecționat panoul **29** publicitar este suficient de gros, pentru
35 a fi mat opac, înscrisul sau imaginea publicitară se poate imprima pe ambele fețe ale
acestuia, pe o față având loc o imprimare normală a înscrisului, iar pe fața opusă, având loc
37 o imprimare "în oglindă", pentru o citire de la stânga la dreapta. Dacă materialul este prea
subțire și nu este suficient de opac, pentru a ascunde înscrisul de pe versoul panoului **29**, se
39 poate proceda la confecționarea panoului **29** din două materiale suprapuse, realizându-se
conturul panoului **29**, prin coaserea marginilor și, paralel, prin coasere, să se formeze
41 locașurile **b'** și **d'**, pentru introducerea țevilor **18**, **19** și **20**, și a tijeii **24** și a cablurilor **30**
electrice.

43 Subansamblul de iluminare a panoului **29** publicitar și de alimentare cu energie
electrică cuprinde cabluri electrice, un acumulator electric, un întrerupător, care alimentează
45 niște leduri neredate în figuri. Acumulatorul electric poate fi atașat și susținut la curea **14**,

RO 127785 B1

iar cablurile electrice sunt introduse în locașul **d'** de ghidare, care este obținut prin realizarea cusăturii **c'**, realizată prin coaserea tivului pe toate marginile panoului **29** și care este plasat paralel cu locașul **b'**, în care sunt introduse țevile **18**, **19** și **20**, realizat pentru tija **24** culisată. De asemenea, mai pot fi prevăzute niște sisteme electronice de proiecție a imaginilor holografice, situație neredată în figuri.

Pentru realizarea dispozitivului conform invenției, se poate începe cu formarea ansamblului de țevi **18**, **19** și **20**, care aparțin subansamblului **D**, care constă în îmbinarea țevii **19** intermediare cu țeava **18** inferioară, după care are loc introducerea, pe țeava **18**, a bucșei **22** conice și a piuliței **21** randaliniate, și înșurubarea acesteia din urmă în filetul de la capătul țevii **19** mai groase, încadrându-se bucșa **22**. Apoi, în țeava **19** se introduce țeava **20** superioară, de care sunt fixate bucșa **22** și piulița **21**. Țeava **20**, cu diametrul exterior cel mai mic față de diametrele exterioare ale țevilor **18** și **19**, se introduce în interiorul țevii **19**, având plasată, la exterior, bucșa **22** și piulița **21**, după ce, în prealabil, s-a montat presat în capătul acesteia. Formarea ansamblului de țevi **18**, **19** și **20** se încheie cu montarea tijei **24** elastice, cu capătul **u**, inferior, în bucșa **23**. Se introduce apoi tija **24** elastică în locașul **x**, al panoului **29**, până când sfera **25** ajunge în dreptul laturii **e'** lungi. Se continuă cu introducerea, în locașul **b'**, al panoului **29**, al țevii **20** superioare, blocarea acesteia în poziția extinsă, prin strângerea bucșei **22**, cu ajutorul piuliței **2**, urmată de introducerea, în locașul **b'**, a țevii **19** intermediare, extinderea și blocarea acesteia în poziția extinsă, trăgându-se apoi de capătul inferior al panoului **29** spre în jos, pentru întinderea, pe țevile **20** și **19**, a panoului **29**, și, în final, are loc agățarea cârligului **27** în gaura **f'**. În această fază, țevile **18**, **19** și **20** și tija **24**, care sunt montate în panoul **29**, pot fi fixate în colierele **2**, ale plăcilor **1**, **11** sau **15**, ale subansamblurilor **A**, **B** și **C**.

Schimbarea panoului **29** publicitar se face prin demontarea țevii **18** inferioare, fixată, prin colierele **2**, de una dintre plăcile **1**, **11** sau **15**, și montarea altei țevi **18**, cu un alt panou **29** publicitar, în inelele **22**.

Demontarea unui panou **29** publicitar se face prin extragerea prin tragere a țevilor **18**, **19** și **20**, și a tijei **24** din locașul **b'**, al panoului **29**, după ce s-a eliberat cârligul **27** de agățare și întindere din gaura **f'** a panoului **29**.

RO 127785 B1

Revendicări

1

3 1. Dispozitiv pentru susținerea și expunerea unui panou publicitar, atunci când acesta
este purtat de o persoană, **caracterizat prin aceea că** panoul publicitar (29) este întins și
5 fixat pe un subansamblu (D) de etalare, constituit dintr-o țeavă inferioară (18), o țeavă inter-
mediară (19) și o țeavă superioară (20), ce au diametrele interioare descrescătoare, astfel
7 încât pot culisa între ele, cu posibilitate de blocare, iar țeava superioară (20) fiind fixată
superior de o bucsă oarbă (23), în al cărei capăt (t) superior, este introdus capătul inferior al
9 unei tije elastice (24), sinterizată, terminată cu o sferă (25), țeava inferioară (18) fiind fixată,
prin niște coliere (2) cu autofixare, de o placă (1, 11 și 15) de susținere, îmbrăcată într-o husă
11 (1', 12 și 16) ce permite fixarea pe diferite părți ale corpului persoanei purtătoare.

13 2. Dispozitiv conform revendicării 1, **caracterizat prin aceea că** panoul publicitar (29)
prezintă un locaș superior arcuit (x), realizat pe o latură scurtă (y) de sus, în care este intro-
15 dusă tija elastică (24), un locaș de ghidare (d') opus acestuia, un locaș (b') în care sunt intro-
duse țevile (18, 19 și 20) telescopice, panoul având un capăt îngustat (a') inferior, în care este
practicată o gaură (f') în care este montat un cârlig (27) montat în partea de jos a țevii
17 inferioare (18).

19 3. Dispozitiv conform revendicării 1, **caracterizat prin aceea că** țeava inferioară (18)
și cea intermediară (19) au niște capete superioare (p și q), filetate la exterior, în care sunt
înfiletate niște piulițe rotunde (21), randalinate, care strâng niște bucșe (22) secționare
21 longitudinal, conice la exterior, de țeava superioară (20) fiind fixată o bucsă (23) oarbă.

23 4. Dispozitiv conform revendicării 1, **caracterizat prin aceea că** tija elastică (23) este
formată dintr-un mănunchi de sârme oțelite, care conțin mai multe submănunchiuri de lungimi
diferite, astfel încât, dintr-un capăt inferior (u) al acestuia, pleacă un număr mai mare de
25 sârme, iar într-un capăt superior (v), subțire, ajunge un număr mai mic de sârme, celelalte
sârme terminându-se pe parcursul lungimii tije (24) elastice.

27 5. Dispozitiv conform revendicării 1, **caracterizat prin aceea că** placa de susținere
(1) prezintă, pe suprafața posterioară, niște curele (7) reglabile, care se termină cu cârlige (8)
29 de agățare de niște curele scurte (9), în vederea purtării în spate a subansamblului de etalare
(D).

31 6. Dispozitiv conform revendicării 1, **caracterizat prin aceea că** husa (12), ce îmbracă
placa (11), este destinată fixării subansamblului (D) pe piciorul persoanei purtătoare, prezintă
33 o porțiune superioară (c) extinsă în sus, care formează o buclă (d) și două margini (e și f)
îngustate și alungite, prevăzute, la capete, cu porțiuni de prindere (g și h) demontabilă.

35 7. Dispozitiv conform revendicării 1, **caracterizat prin aceea că** husa (16) ce îmbracă
placa (15) destinată fixării subansamblului (D) pe umărul și brațul persoanei purtătoare, pre-
37 zintă o porțiune (i) extinsă în sus și aplecată peste umărul persoanei, în care sunt practicate
niște găuri (k) de agățare, lateral, husa având extinse două margini (l și m) îngustate și alun-
39 gite, prevăzute, la capete, cu porțiuni de prindere (n și o), demontabile.

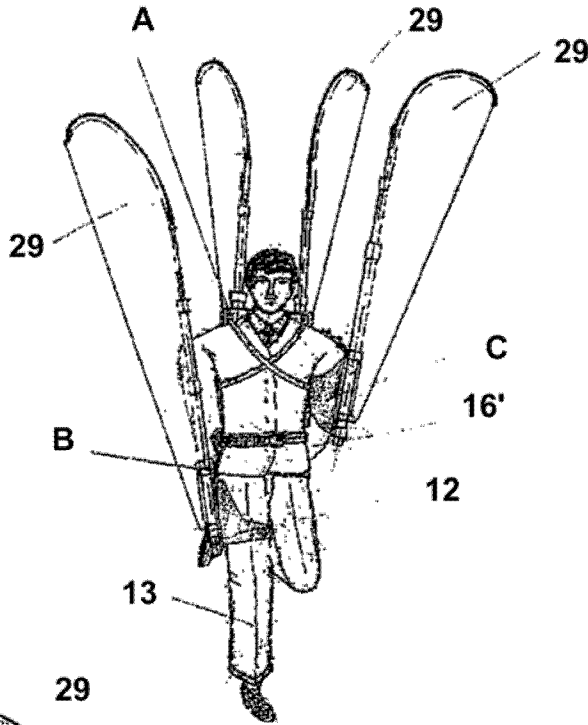

Fig. 1

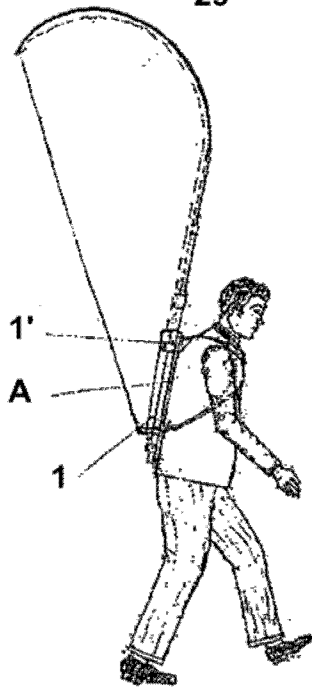

Fig. 2

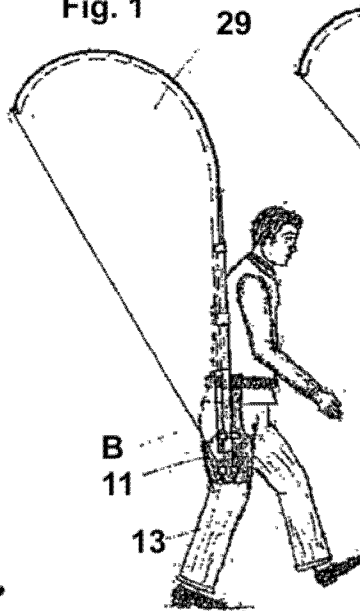

Fig. 3

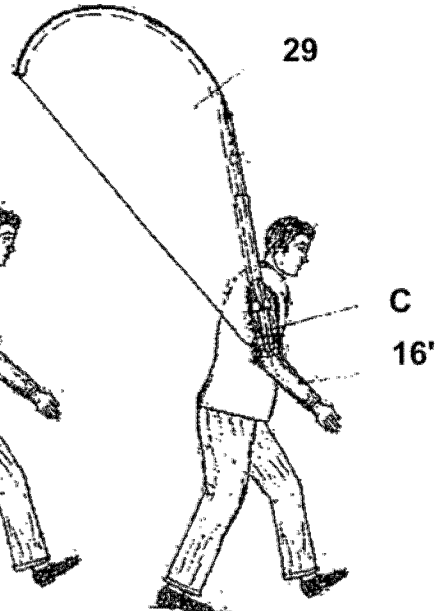
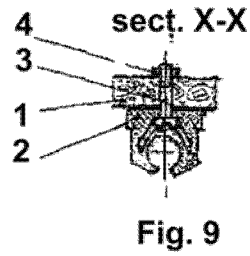
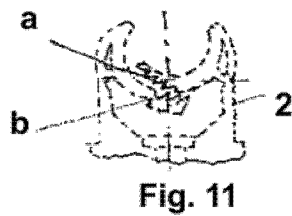
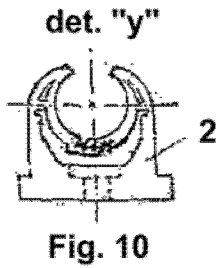
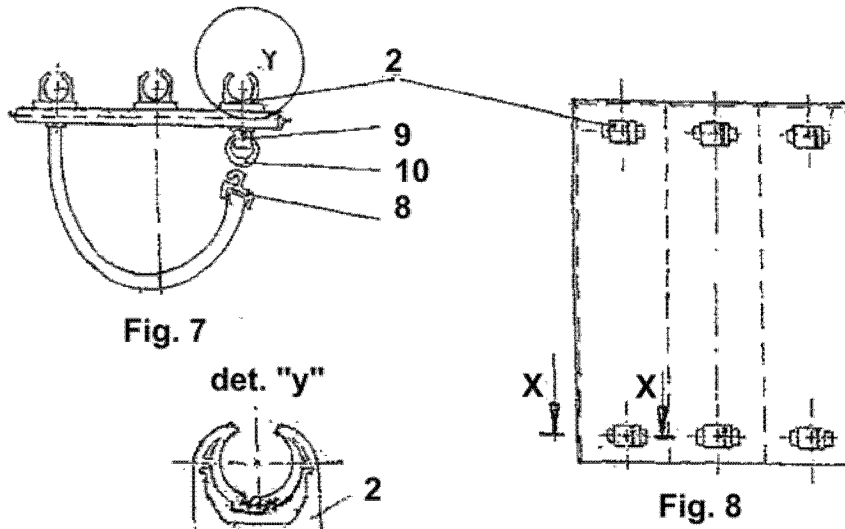
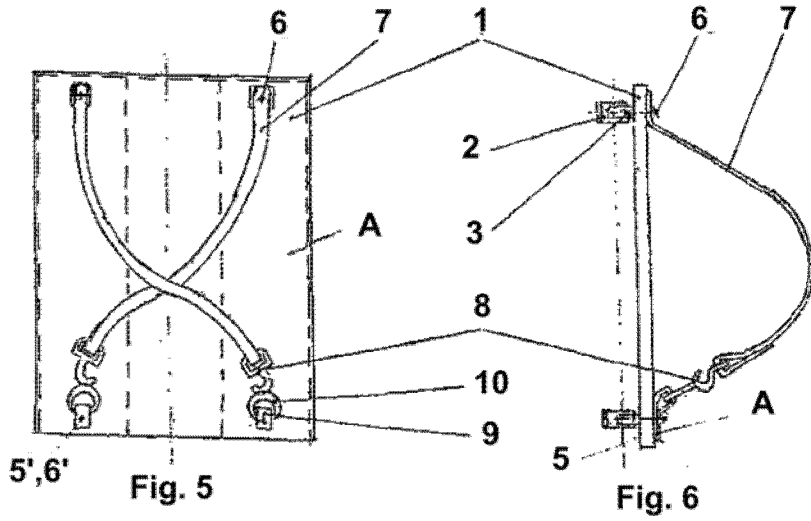

Fig. 4



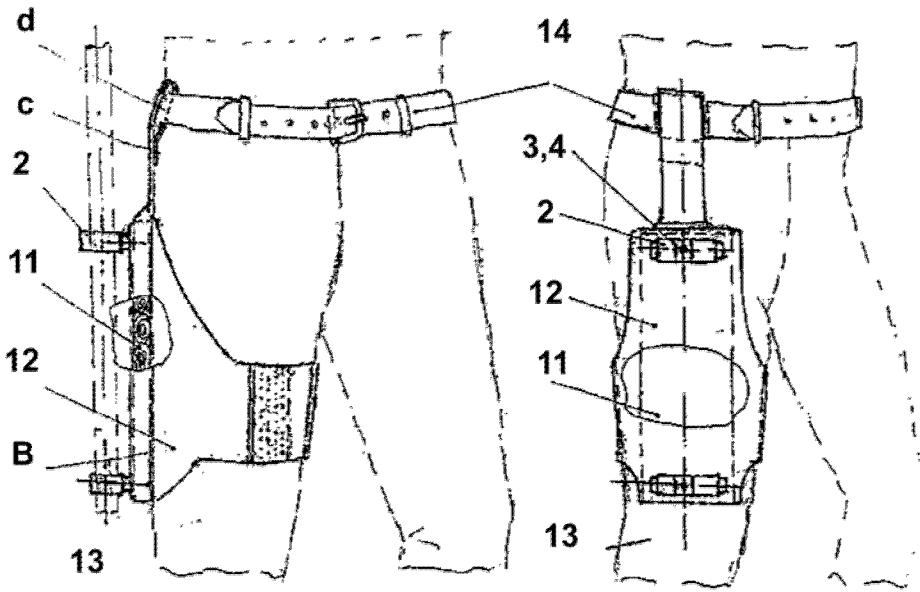

Fig. 12

Fig. 13

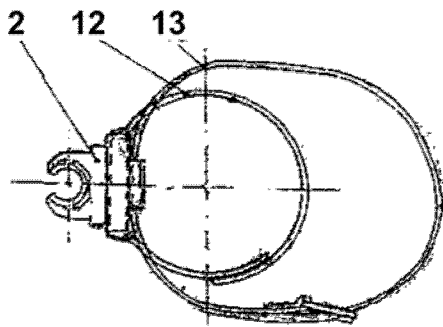

Fig. 14

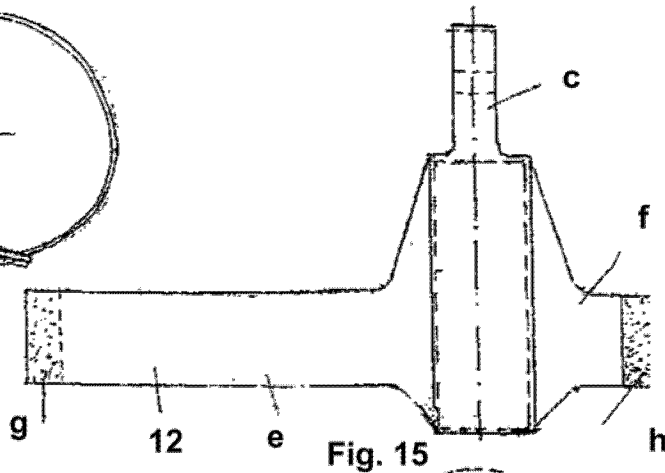

Fig. 15

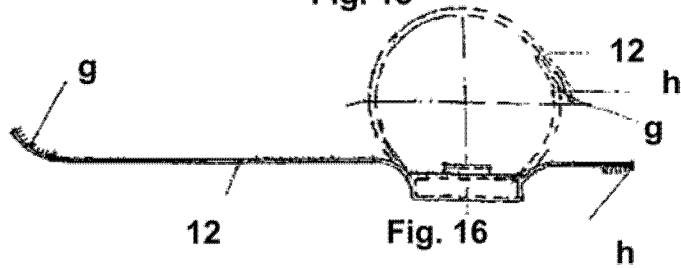

Fig. 16

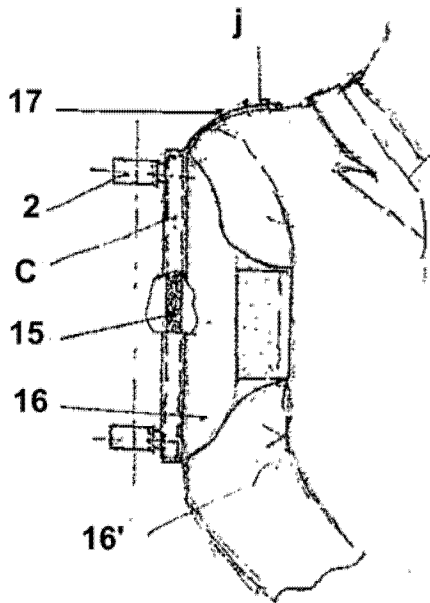

Fig. 17

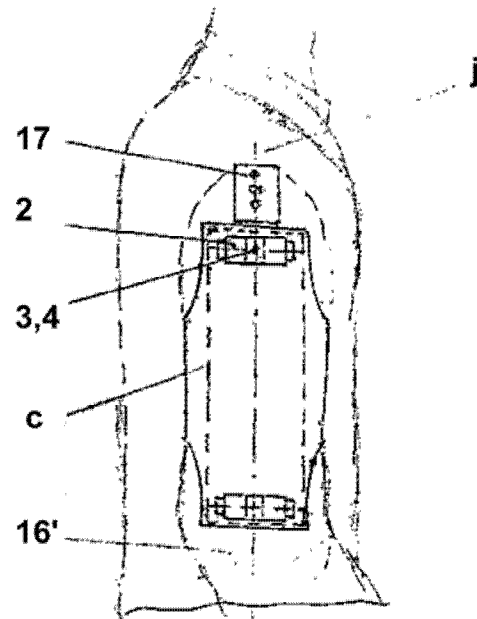

Fig. 18

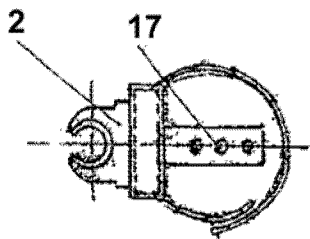

Fig. 19

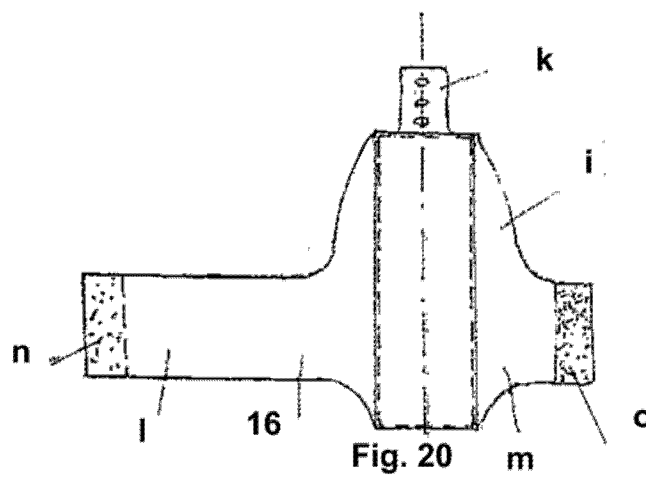

Fig. 20

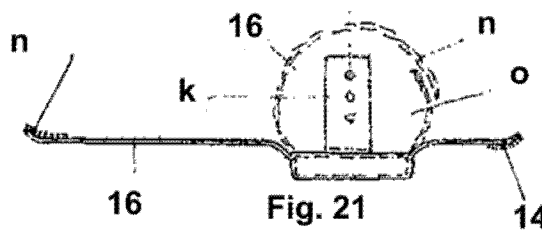

Fig. 21

