

(12)

## MODEL DE UTILITATE CORECTAT

(15) Informația corectată:  
Versiunea corectată nr. 1 (W1U3)  
Coduri INID, cu text corectat: (45)

(48) Corectură menționată în BOPI nr./din data de 30.10.2015

(21) Nr. cerere: u 2010 00069

(22) Data de depozit: 04.06.2009

(45) Data publicării înregistrării și eliberării modelului de utilitate: 30.01.2012 BOPI nr. 1 /2012

(30) Prioritate:  
06.06.2008 HU P0800365; 02.06.2009 HU  
P0900336

(86) Cerere internațională PCT:  
Nr. HU2009/000049/04.06.2009

(87) Publicare internațională:  
Nr. WO 2009/147461 10.12.2009

(73) Titular:  
• VILMANYI GABOR, HUOK U. 5. VIII/3,  
BUDAPESTA, HU

(72) Inventatori:  
• VILMANYI LASZLO, HUOK U. 5. VIII/3,  
BUDAPESTA, HU

(74) Mandatar:  
CABINET M.OPROIU - CONSILIERE ÎN  
PROPRIETATE INTELECTUALĂ S.R.L.,  
STR. POPA SAVU, NR. 42, PARTER,  
SECTOR 1, BUCUREȘTI

Data publicării raportului de documentare întocmit  
conform art.18:  
29.05.2015

## (54) SCULĂ PENTRU FREZARE

(57) Rezumat:

Invenția se referă la o sculă pentru frezare, destinată îndepărtării adaosurilor de prelucrare de pe piesele de prelucrat. Scula conform invenției are un corp, o porțiune de coadă (5) și trei muchii (1, 2 și 3) de tăiere, periferică, frontală și, respectiv, de colț, adaptate pentru prelucrarea unei piese (M) de lucru, muchiile (1, 2 și 3) de tăiere fiind dispuse pe corp sau pe niște plăcuțe demontabile, atașate la corp, muchia (3) de colț formată la intersecția muchiilor (1 și 2) periferică și frontală fiind dispusă astfel, încât muchia (3) de colț a muchiilor (1, 2 și 3) de tăiere adiacentă are diferite forme geometrice, cum ar fi multiplu teșită sau rotunjită.

Revendicări inițiale: 5  
Revendicări modificate: 2  
Figuri: 9

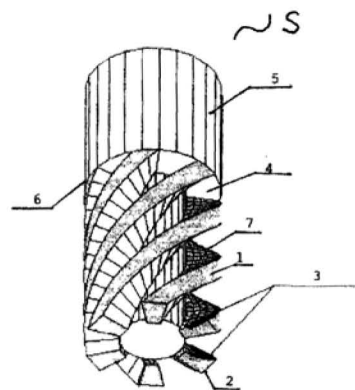

Fig. 5

