



(12) CERERE DE BREVET DE INVENȚIE

(21) Nr. cerere: a 2020 00564

(22) Data de depozit: 07/09/2020

(41) Data publicării cererii:
30/12/2021 BOPI nr. 12/2021

(71) Solicitant:
• NIȚĂ MIRCEA, STR. TEIUȘ, NR.42A,
SECTOR 5, BUCUREȘTI, B, RO

(72) Inventatori:
• NIȚĂ MIRCEA, STR. TEIUȘ, NR.42A,
SECTOR 5, BUCUREȘTI, B, RO

(54) DULAP STRADAL MULTICOMPARTIMENTAT
PENTRU DEPOZITAREA CONTAINERELOR DE GUNOI

(57) Rezumat:

Invenția se referă la un dulap stradal, multicompartimentat, pentru depozitarea containerelor de gunoi. Dulapul conform invenției are un perete (1) frontal, doi pereți (7 și 8) laterali și un perete (9) dorsal, precum și două plăci (10 și 11) superioară și de bază, peretele (1) frontal fiind prevăzut cu niște uși (2 și 3) de acces, articulate prin intermediul unor balamale și care pot fi asigurate cu un dispozitiv (4) de siguranță, cum ar fi un zăvor și un lacăt sau o broască, care permit introducerea sau scoaterea unor containere pentru depozitarea gunoiului menajer sau a uleiului uzat, peretele (1) frontal având niște deschideri (a și b) superioare pentru introducerea sacilor de gunoi, care sunt închise cu ajutorul unor trape (5 și 6) metalice de închidere, perețele (9) dorsal fiind prevăzut cu niște grile (c și d) de aerisire.

Revendicări: 6
Figuri: 3

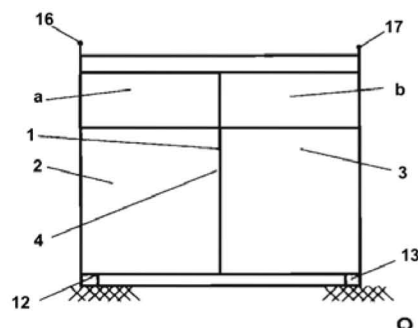

Fig. 1



DULAP STRADAL MULTICOMPARTIMENTAT PENTRU DEPOZITAREA CONTAINERELOR DE GUNOI

Invenția se referă la un dulap stradal, multicompartimentat, pentru depozitarea containerelor de gunoi.

Este cunoscut un dulap stradal, multicompartimentat, pentru depozitarea containerelor de gunoi, care poate fi așezat în apropierea caselor sau blocurilor de locuit, prezentat în modelul de utilitate **GR2003167Y**, care are un perete frontal, prevăzut cu uși de acces, închise cu un lacăt sau o broască și un perete dorsal, închiși de niște pereți laterali, așezati pe o placă de bază și acoperiți cu o dală superioară, care delimitează în interior un spațiu în care pot fi depozitate niște containere pentru colectarea gunoiului menajer, precum și a uleiului uzat.

Dulapul stradal multicompartimentat pentru depozitarea containerelor de gunoi, conform invenției, care are un perete frontal, niște pereți laterali și un perete dorsal, precum și o placă superioară, peretele frontal fiind prevăzut cu niște uși de acces, articulate prin intermediul unor balamale și care pot fi asigurate cu un dispozitiv de siguranță, cum ar fi un zăvor și un lacăt și care permit introducerea sau scoaterea unor containere pentru depozitarea gunoiului menajer sau a uleiului uzat, peretele frontal având niște deschideri superioare pentru introducerea sacilor cu gunoi, care sunt închise cu ajutorul unor trape metalice de închidere, peretele dorsal este prevăzut cu niște grile de aerisire, peretele frontal, ușile de acces, pereții laterali, peretele dorsal, precum și placa superioară fiind realizate din materiale metalice.

Problema pe care o rezolvă invenția constă în asigurarea colectării și depozitării sigure a gunoiului menajer și a uleiului uzat.

Dulapul stradal multicompartimentat pentru depozitarea containerelor de gunoi, conform invenției, prezintă următoarele avantaje:

- permite depozitarea gunoaielor menajere și colectarea uleiului uzat departe de casele sau blocurile de locuit;
- nu permite accesul animalelor la gunoiul menajer;

- facilitează accesul la containerele aflate în interior;
- asigură protecția containerelor aflate în interior față de fenomenele meteorologice și împotriva distrugerii;
- ușurează curățenia și igienizarea spațiului în care este așezat containerul.

Se dă în continuare un exemplu de realizare a invenției, în legătură și cu fig. 1...3, care reprezintă:

- fig. 1, vedere din față a dulapului;
- fig. 2, vedere din spate a dulapului;
- fig. 3, vedere laterală, cu ruptură parțială, a dulapului.

Dulapul stradal multicompartimentat pentru depozitarea containerelor de gunoi, conform invenției, are un perete **1** frontal, care este prevăzut cu niște uși **2** și **3** de acces, similare, care permit introducerea și scoaterea unor containere de gunoi sau pentru colectarea uleiului uzat, articulate la peretele **1** frontal prin intermediul unor balamale, în sine cunoscute și neredate în desene.

Ușile **2** și **3** de acces pot fi asigurate cu un dispozitiv **4** de siguranță, cum ar fi de exemplu un zăvor și un lacăt sau o broască.

Peretele **1** frontal este prevăzut cu niște deschideri **a** și **b** superioare, pentru introducerea sacilor cu gunoi, care sunt prevăzute cu niște trape **5** și **6** metalice de închidere, articulate la partea superioară a peretelui **1** frontal cu ajutorul unor balamale, în sine cunoscute și neredate în desene.

Ușile **2** și **3** de acces, precum și trapele **5** și **6** metalice de închidere sunt prevăzute cu niște garnituri de etanșare pentru a nu permite scurgeri de lichide.

Dulapul este prevăzut, de asemenea, cu niște pereți **7** și **8** laterali, un perete **9** dorsal, precum și cu o placă **10** superioară.

Peretele **9** dorsal este prevăzut cu niște grile **c** și **d** de aerisire, suficient de dese pentru a nu permite trecerea insectelor.

Placa **10** superioară este montată înclinat cu un unghi α cu valori cuprinse între 10-15°, pentru a permite scurgerea apei de ploaie.

Peretele 1 frontal, precum și pereții 7 și 8 laterali sunt fixați pe o placă 11 de bază.

La partea inferioară dulapul este prevăzut cu niște picioare 12, 13, 14 și 15 de sprijin și fixare la sol.

Pentru a putea fi amplasat în locul destinat colectării gunoaielor menajere și a uleiului uzat, dulapul este prevăzut cu niște inele 16 și 17 de ridicare pentru a putea fi amplasat cu ajutorul unei macarale.

Dulapul stradal multicompartimentat pentru depozitarea containerelor de gunoi, conform invenției, este realizat din materiale metalice, cum ar fi, de exemplu, tablă de oțel, comier și bară rotundă de oțel.

În exemplul de realizare prezentat, dulapul poate depozita doar două containere pentru gunoi menajer sau un container pentru gunoi și unul pentru ulei uzat.

Pentru a mări capacitatea de depozitare pot fi montate două sau mai multe dulapuri, unul lângă celălalt. De asemenea, pentru protecția dulapului, spațiul în care va fi amplasat dulapul poate fi împrejmuit cu un gard de protecție.

Revendicări

1. Dulap stradal multicompartimentat pentru depozitarea containerelor de gunoi, care are un perete frontal, niște pereți laterali și un perete dorsal, precum și o placă superioară și o placă de bază, peretele frontal fiind prevăzut cu niște uși de acces, articulate prin intermediul unor balamale și care pot fi prevăzute cu un dispozitiv de siguranță, cum ar fi un zăvor și un lacăt sau o broască și care permit introducerea sau scoaterea unor containere pentru depozitarea gunoiului menajer sau a uleiului uzat, peretele frontal având niște deschideri superioare pentru introducerea sacilor cu gunoi, **caracterizat prin aceea că** deschiderile (a și b) superioare pentru introducerea sacilor cu gunoi, sunt închise cu ajutorul unor trape (5 și 6) metalice de închidere, peretele (9) dorsal fiind prevăzut cu niște grile (c și d) de aerisire.

2. Dulap, conform revendicării 1, **caracterizat prin aceea că** deschiderile superioare (a și b) sunt prevăzute cu niște trape (5 și 6) metalice de închidere.

3. Dulap, conform revendicărilor 1 și 2, **caracterizat prin aceea că** ușile (2 și 3) de acces și trapele (5 și 6) metalice de închidere sunt prevăzute cu câte o garnitură de etanșare.

4. Dulap, conform revendicărilor 1, 2 și 3, **caracterizat prin aceea că** placa (10) superioară este montată înclinat cu un unghi (α) cu valori cuprinse între 10-15°.

5. Dulap, conform revendicărilor 1, 2, 3 și 4, **caracterizat prin aceea că** la partea inferioară dulapul este prevăzut cu niște picioare (12, 13, 14 și 15) de sprijin și fixare, iar la partea superioară, cu niște inele (16 și 17) de ridicare.

6. Dulap, conform revendicărilor 1, 2, 3, 4 și 5, **caracterizat prin aceea că** peretele (1) frontal, ușile (2 și 3) de acces, pereții (7 și 8) laterali, peretele (9) dorsal, placa (10) superioară, precum și placa de bază (11) sunt realizate din materiale metalice.

14

