

(12) **BREVET DE INVENȚIE CORECTAT**
Notă: Datele bibliografice reflectă ultima situație

(15) Informația corectă:
Versiunea corectată nr. (W1B1)
Coduri INID, cu text corectat: (56)
Versiuni corectate anterior:
(48) Corectură menționată în **BOPI nr. 5** din data de **30.05.2011**

(21) Nr. cerere: a **2006 00519**
(22) Data de depozit: **03.07.2006**
(45) Data publicării mențiunii acordării brevetului: **29.04.2011** BOPI Nr. **4/2011**

(41) Data publicării cererii:
30.01.2007 BOPI Nr. **1/2007**
(73) Titular:
• **GEORGESCU PETRICĂ LUCIAN,**
BD.FERDINAND NR. 95, BL. A1, SC. B,
AP. 60, CONSTANȚA, CT, RO

(72) Inventatori:
• **GEORGESCU PETRICĂ LUCIAN,**
BD.FERDINAND NR. 95, BL. A1, SC. B,
AP. 60, CONSTANȚA, CT, RO
(56) Documente din stadiul tehnicii:
GB 2304381 A

(54) **SISTEM DE CONVERSIE EOLIAN**

(57) Rezumat:

Invenția se referă la un sistem de conversie eolian, destinat producerii energiei electrice. Sistemul conform invenției este prevăzut cu două camere toroidale poziționate concentric, exterioară (1) și interioară (2), prevăzute cu câte două ferestre de admisie (b) și de evacuare (c) pentru aer, fiecare cameră toroidală având în interior câte o pereche de pistoane de forță (3, 4), montate pe niște inele-suport exterior (j, o) și interior (k, p), prevăzute cu coroană dințată (l, q și, respectiv, m, r), pentru preluarea forței, și câte o pereche de pistoane basculante (5, 6), fixate pe niște inele-suport exterior (t, c*) și interior (u, d*), prevăzute cu canale (v, e*) pentru niște role de frânare (z, a*) și cu câte două sisteme de blocare (x și y), pentru fiecare pereche de pistoane, și cu câte două lamele de frânare (7, 8). Forța motrice este preluată de la pistoanele camerelor toroidale (1 și 2), prin intermediul unor roți dințate de preluare a forței, exterioare (9) și interioare (10), montate pe niște axe verticale de transmisie a forței, (11), care angrenează în partea inferioară, prin intermediul unor roți dințate intermediare, cu niște axe transversale de transmitere a forței (12), ce rotesc, prin intermediul unei roți dințate (13), un generator (14).

Aerul pătrunde dintr-un corp de captare/evacuare (21) în cele două camere toroidale (1 și 2), prin intermediul unor camere de admisie aer (15, 16) dintr-un cilindru vertical de admisie a aerului (19), și este evacuat prin niște tubulaturi de evacuare (17, 18) într-un cilindru vertical de evacuare a aerului (20).

Revendicări: 3
Figuri: 12

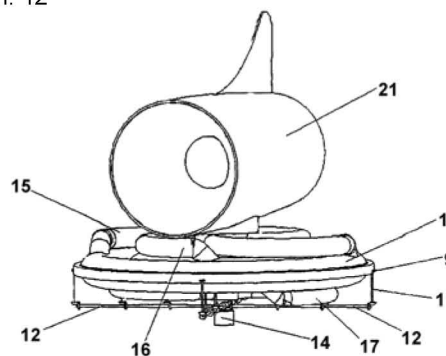

Fig. 1

